

DEXIBELL



VIVO | S8 |
stage piano

VIVO | S8M |
stage piano

VIVO | S4 |
stage piano

Owner's Manual

HANDMADE
IN ITALY

Regulatory and Safety Information

Users in U.S.A

This product has been tested and found to comply with the limits for a Class B digital devices, pursuant to Part 15 of the FCC Rules. These limits are designed to provide reasonable protection against harmful interference in a residential installation. This equipment generates, uses, and can radiate radio frequency energy and, if not installed and used in accordance with the instructions, may cause harmful interference to radio communications. However, there is no guarantee that interference will not occur in a particular installation. If this equipment does cause harmful interference to radio or television reception, which can be determined by turning the equipment off and on, the user is encouraged to try to correct the interference by one or more of the following measures:

- Reorient or relocate the receiving antenna.
- Increase the separation between the equipment and receiver.
- Connect the equipment into an outlet on a circuit different from that to which the receiver is connected.
- Consult the dealer or an experienced radio/TV technician for help.

This device complies with part 15 of the FCC Rules. Operation is subject to the following two conditions:

- 1) This device may not cause harmful interference.
- 2) This device must accept any interference received, including interference that may cause undesired operation.

FCC CAUTION: Any unauthorized changes or modifications not expressly approved by the party responsible for compliance could void the user's authority to operate the equipment.

Note: The manufacturer is not responsible for any radio or tv interference caused by unauthorized modifications to this equipment. Such modifications could void the user's authority to operate the equipment.

Radiation Exposure Statement

The available scientific evidence does not show that any health problems are associated with using low power wireless devices. There is no proof, however, that these low power wireless devices are absolutely safe. Low power Wireless devices emit low levels of radio frequency energy (RF) in the microwave range while being used. Whereas high levels of RF can produce health effects (by heating tissue), exposure of low-level RF that does not produce heating effects causes no known adverse health effects. Many studies of low-level RF exposures have not found any biological effects. Some studies have suggested that some biological effects might occur, but such findings have not been confirmed by additional research. This device has been tested and found to comply with FCC radiation exposure limits set forth for an uncontrolled environment and meets the FCC radio frequency (RF) Exposure Guidelines in Supplement C to OET65.

Users in Canada

This device complies with Industry Canada licence-exempt RSS standard(s). Operation is subject to the following two conditions:

- (1) this device may not cause interference, and
- (2) this device must accept any interference, including interference that may cause undesired operation of the device.

Le présent appareil est conforme aux CNR d'Industrie Canada applicables aux appareils radio exempts de licence. L'exploitation est autorisée aux deux conditions suivantes : (1) l'appareil ne doit pas produire de brouillage, et (2) l'utilisateur de l'appareil doit accepter tout brouillage radioélectrique subi, même si le brouillage est susceptible d'en compromettre le fonctionnement.

Under Industry Canada regulations, this radio transmitter may only operate using an antenna of a type and maximum (or lesser) gain approved for the transmitter by Industry Canada. To reduce potential radio interference to other users, the antenna type and its gain should be so chosen that the equivalent isotropically radiated power (e.i.r.p.) is not more than that necessary for successful communication.

Conformément à la réglementation d'Industrie Canada, le présent émetteur radio peut fonctionner avec une antenne d'un type et d'un gain maximal (ou inférieur) approuvé pour l'émetteur par Industrie Canada. Dans le but de réduire les risques de brouillage radioélectrique à l'intention des autres utilisateurs, il faut choisir le type d'antenne et son gain de sorte que la puissance isotrope rayonnée équivalente (p.i.r.e.) ne dépasse pas l'intensité nécessaire à l'établissement d'une communication satisfaisante.

Radiation Exposure Statement

The available scientific evidence does not show that any health problems are associated with using low power wireless devices. There is no proof, however, that these low power wireless devices are absolutely safe. Low power Wireless devices emit low levels of radio frequency energy (RF) in the microwave range while being used. Whereas high levels of RF can produce health effects (by heating tissue), exposure of low-level RF that does not produce heating effects causes no known adverse health effects. Many studies of low-level RF exposures have not found any biological effects. Some studies have suggested that some biological effects might occur, but such findings have not been confirmed by additional research. This device has been tested and found to comply with IC radiation exposure limits set forth for an uncontrolled environment and meets RSS-102 of the IC radio frequency (RF) Exposure rules.

Les connaissances scientifiques dont nous disposons n'ont mis en évidence aucun problème de santé associé à l'usage des appareils sans fil à faible puissance. Nous ne sommes cependant pas en mesure de prouver que ces appareils sans fil à faible puissance sont entièrement sans danger. Les appareils sans fil à faible puissance émettent une énergie radioélectrique (RF) très faible dans le spectre des micro-ondes lorsqu'ils sont utilisés. Alors qu'une dose élevée de RF peut avoir des effets sur la santé (en chauffant les tissus), l'exposition à de faibles RF qui ne produisent pas de chaleur n'a pas de mauvais effets connus sur la santé. De nombreuses études ont été menées sur les expositions aux RF faibles et n'ont découvert aucun effet biologique. Certaines études ont suggéré qu'il pouvait y avoir certains effets biologiques, mais ces résultats n'ont pas été confirmés par des recherches supplémentaires. Cet appareil a été testé et jugé conforme aux limites d'exposition aux rayonnements énoncées pour un environnement non contrôlé et respecte les règles d'exposition aux fréquences radioélectriques (FR) RSS-102 de l'IC.

VIVO | S8M | S8 | S4 |

stage piano

VIVO S8M/S8/S4をお買い求めいただきありがとうございます。

VIVO S8M/S8/S4は、アコースティック・ピアノ音色、エレクトリック・ピアノ音色をはじめ、高品位の音色を多数搭載したプロフェッショナル・キーボードです。

音色用に3.2GBのメモリを備えた強力なプロセッサによって、かつてないようリアルなサウンドを実現。

多くの音色は、立体的音量効果をもたらす24bit/48kHzのホロフォニックス方式により録音され、サンプリング方式とモデリング方式を併せ持つ独自技術T2L (True to Life) によって再現しています。

88鍵のアイボリー・フィール鍵盤 (VIVO S8M/S8) と、73鍵 (VIVO S4) の3接点ハンマー・アクション鍵盤によって、ピアノ演奏ではアコースティックピアノのような弾き心地を実現。スピーカーを内蔵したVIVO S8Mは、外部スピーカーを接続することなく1台で演奏を楽しめます。さらに、パワフルなりアルタイムコントロール機能は、ステージで最大限の表現力を発揮します。

オルガン演奏用には、9本のバーチャル・ドロワーフェーダーと、ロータリーやパーカッション、ビブラートやコーラスなど専用のエフェクトを備え、本格的なオルガン演奏をお楽しみいただけます。

ピアノ、オルガン以外にも、ブラスやシンセサイザー音色など、Dexibellの最高級音質の音色も充実しています。

このように、VIVO S8M/S8/S4はキーボード奏者のあらゆる要望を網羅した、理想的なオールインワン・キーボードです。

VIVO S8M/S8/S4の豊富な機能を最大限に活用するために、このオーナーズマニュアルをお手元に置いて、すべての項目をよくお読みください。また、このマニュアルは、必要な時に参照できるように保管してください。



Dexibellの延長保証 (3年) を受けるためには、製品登録が必要です。

- www.dexibell.comにアクセスして、製品登録を行ってください。
- 製品登録されると、通常の製品保証期間 (2年) が更に3年延長されます。
- 登録には、ご購入時のレシートや納品書をアップロードする必要がありますので、予め画像データ化しておいてください。

For European countries



	<p>This Symbol indicates that in EU countries, this product must be collected separately from household waste, as defined in each region. Products bearing this Symbol must not be discarded together with household waste.</p>		<p>Tento symbol vyjadruje, že v krajinách EÚ sa musí zber tohto produktu vykonávať oddelene od domového odpadu, podľa nariadení platných v konkrétnej krajine. Produkty s týmto symbolom sa nesmú vyhazovať spolu s domovým odpadom.</p>
	<p>Questo simbolo indica che nei paesi della Comunità europea questo prodotto deve essere smaltito separatamente dai normali rifiuti domestici, secondo la legislazione in vigore in ciascun paese. I prodotti che riportano questo simbolo non devono essere smaltiti insieme ai rifiuti domestici. Ai sensi dell'art. 13 del D.Lgs. 25 luglio 2005 n. 151.</p>		<p>Ez a szimbólum azt jelenti, hogy az Európai Unióban ezt a terméket a háztartási hulladéktól elkülönítve, az adott régióban érvényes szabályozás szerint kell gyűjteni. Az ezzel a szimbólummal ellátott termékeket nem szabad a háztartási hulladék közé dobni.</p>
	<p>Ce symbole indique que dans les pays de l'Union européenne, ce produit doit être collecté séparément des ordures ménagères selon les directives en vigueur dans chacun de ces pays. Les produits portant ce symbole ne doivent pas être mis au rebut avec les ordures ménagères.</p>		<p>Tämä merkintä ilmaisee, että tuote on EU-maissa kerättävä erillään kotitalousjätteistä kunkin alueen voimassa olevien määräysten mukaisesti. Tällä merkinnällä varustettuja tuotteita ei saa hävittää kotitalousjätteiden mukana.</p>
	<p>Dieses Symbol bedeutet, dass dieses Produkt in EU-Ländern getrennt vom Hausmüll gesammelt werden muss gemäß den regionalen Bestimmungen. Mit diesem Symbol gekennzeichnete Produkte dürfen nicht zusammen mit den Hausmüll entsorgt werden.</p>		<p>Το σύμβολο αυτό υποδηλώνει ότι στις χώρες της Ε.Ε. το συγκεκριμένο προϊόν πρέπει να συλλέγεται χωριστά από τα υπόλοιπα οικιακά απορρίμματα, σύμφωνα με όσα προβλέπονται σε κάθε περιοχή. Τα προϊόντα που φέρουν το συγκεκριμένο σύμβολο δεν πρέπει να απορρίπτονται μαζί με τα οικιακά απορρίμματα.</p>
	<p>Este símbolo indica que en los países de la Unión Europea este producto debe recogerse aparte de los residuos domésticos, tal como está regulado en cada zona. Los productos con este símbolo no se deben depositar con los residuos domésticos.</p>		<p>See sümbol näitab, et EL-i maades tuleb see toode olemprügist eraldi koguda, nii nagu on igas piirkonnas määratletud. Selle sümboliga märgitud tooteid ei tohi ära visata koos olmeprügiga.</p>
	<p>Dit symbool geeft aan dat in landen van de EU dit product gescheiden van huishoudelijk afval moet worden aangeboden, zoals bepaald per gemeente of regio. Producten die van dit symbool zijn voorzien, mogen niet samen met huishoudelijk afval worden verwijderd.</p>		<p>Ta simbol označuje, daje treba proizvod v državah EU zbirati ločeno od gospodinjjskih odpadkov, tako kot je določeno v vsaki regiji. Proizvoda s tem znakom ni dovoljeno odlagati skupaj z gospodinjjskimi odpadki.</p>
	<p>Este símbolo indica que nos países da UE, a recolha deste produto deverá ser feita separadamente do lixo doméstico, de acordo com os regulamentos de cada região. Os produtos que apresentem este símbolo não deverão ser eliminados juntamente com o lixo doméstico.</p>		<p>Šis simbols norāda, ka ES valstīs šo produktu jāievāc atsevišķi no mājsaimniecības atkritumiem, kā noteikts katrā reģionā. Protfuktus ar šo simbolu nedrīkst izmest kopā ar mājsaimniecības atkritumiem.</p>
	<p>Dette symbol angiver, at i EU-lande skal dette produkt opsamles adskilt ffa husholdningsaffald, som defineret i hver enkelt region. Produkter med dette symbol må ikke smides ud sammen med husholdningsaffald.</p>		<p>Šis simbolis rodo, kad ES šalyse šis produktas turi būti surenkamas atskirai nuo buitinių atliekų, kaip nustatyta kiekviename regione. Šiuo simboliu paženklinėti produktai neturi būti išmetami kaitų su buitinėmis atliekomis.</p>
	<p>Dette symbolet indikerer at produktet må behandles som spesialavfall i EU-land, iht. til retningslinjer for den enkelte regionen, og ikke kastes sammen med vanlig husholdningsavfall. Produkter som er merket med dette symbolet, må ikke kastes sammen med vanlig husholdningsavfall.</p>		<p>Symbolen anger att i EU-länder måste den här produkten kasseras separat från hushållsavfall, i enlighet med varje regions bestämmelser. Produkter med den här symbolen får inte kasseras tillsammans med hushållsavfall.</p>
	<p>Symbol oznacza, że zgodnie z regulacjami w odpowiednim regionie, w krajach UE produktu nie należy wyrzucać z odpadami domowymi. Produktów opatrzonych tym symbolem nie można utylizować razem z odpadami domowymi.</p>		<p>Tento symbol udává, že v zemích EU musí být tento výrobek sbírán odděleně od domácího odpadu, jak je určeno pro každý region. Výrobky nesoucí tento symbol se nesmí vyhazovat spolu s domácím odpadem.</p>

1 安全にお使いいただくために

ご使用になる前によくお読みください。



警告

感電、火災、その他の危険による死亡または重症を負う可能性を回避するために、以下の指示を必ず守ってください。

温度が極端に高い場所・地域で使用しない

製品本体と付属の AC アダプターは、温度が極端に高い場所・地域で使用しないでください。動作温度範囲は、5～40℃です。



個人で修理や部品交換をしない

製品の修理や部品の変更・交換を行わないでください。そのような際は、必ずお買い上げ店または Dirigent カスタマーサポートにご相談ください。



製品や付属品の分解・改造をしない

製品や付属品を開けたり、内部コンポーネントを分解したり改造したりしないでください。



付属の AC アダプターを使用する (DEXIBELL DYS602-240250W or DEXIBELL DYS865-240250W)

必ず付属の AC アダプターを使用してください。異なるアダプターを接続すると、内部回路に重大な損傷を与えたり、感電の危険があります。



付属の電源コードを使用する

必ず製品付属の電源コードを使用してください。



電源コードを傷つけない

電源コードを過度にねじったり曲げたり、傷つけたりしないでください。火災や感電の原因になります。



不安定な場所に設置しない

ぐらついたり傾いた場所に設置せず、必ず安定した水平な場所に設置してください。



液体や異物を入れない、液体の入った容器を置かない

液体（水やジュースなど）の入った容器や異物（可燃性のもの、硬貨や針金など）を、本体に入れないでください。誤動作やショートなど、故障の原因となります。



次のような場所で使用や保管をしない

- ・ 極端に暑い場所（直射日光、暖房器具の近く、日中の車内など）、寒い場所
- ・ 蒸気や煙が直接当たる場所
- ・ 湿度の高い場所（洗面所や浴室、濡れた床など）
- ・ 塩害の恐れがある場所
- ・ 雨に濡れる場所
- ・ ほこりや砂ぼこりの多い場所
- ・ 温度や湿度が急激に変化する場所（結露が発生し、機器が損傷する可能性があります）
- ・ 振動や揺れの多い場所



製品を落としたり強い衝撃を与えない

破損や故障の原因になります。



タコ足配線しない

発熱、発火する可能性があります。



お子様のいる場所では大人の方が注意を

お子様がいる場所で製品を使用される場合は、製品を放置せず、事故のないよう特別な注意を払ってください。



長時間大音量で使用しない

大音量で長時間使用すると、難聴になる可能性があります。聴力低下や耳鳴りなどを感じたら、直ぐに使用を中止し、専門医に相談してください。



異常に気づいたらすぐに電源を切る

以下の場合には、すぐに製品の電源を切り、AC アダプターをコンセントから取り外します。

- ・ AC アダプター、電源コードおよびプラグが破損した場合
- ・ 煙が出たり、異臭がした場合
- ・ 製品が雨に濡れた場合
- ・ 物体が落下した場合、または液体が溢れた場合
- ・ 製品が動作しない場合、またはパフォーマンスに著しい異常が見られる場合
- ・ 製品を落とした場合

その後、お買い上げ店または Dirigent カスタマーサポートにご相談ください。



安全にお使いいただくために



注意

感電、火災、その他の危険による死亡または重症を負う可能性を回避するために、以下の指示を必ず守ってください。

ACアダプターおよび電源コードはプラグを持って抜く

断線を防ぐため、コードではなくプラグ自体を持ってACアダプターおよび電源コードを抜いてください。



濡れた手でACアダプターおよび電源コードを抜き差ししない

感電の原因となります。



ACアダプターおよび電源コードのプラグをキレイに保つ

定期的にACアダプターおよび電源コードのプラグを抜き、乾いた布で清掃してください。製品を長時間使用しないときは、コンセントからACアダプターおよび電源コードを抜いてください。



電源コードやケーブルが絡まないように配線する

足にひっかけると製品の落下や故障、怪我の原因となります。



清掃する際はACアダプターおよび電源コードをコンセントから抜く

製品やACアダプターなどをクリーニングする前には、感電や製品の故障を防ぐため、本体の電源を切り、ACアダプターをコンセントから抜いてください。



落雷の恐れがあるときはACアダプターをコンセントから抜く

ACアダプターをコンセントから抜いておかないと、感電や故障の原因となります。



製品の上に乗ったり、重いものを置いたりしない

転倒や落下によって、怪我や故障の原因となります。



本体を移動するときは：

- ・製品は水平に保ち、慎重に取り扱ってください。
- ・ACアダプターや電源コードなど、接続されているすべてのケーブルを抜いてから移動してください。



換気のよい場所に設置する

製品本体およびACアダプターは、それぞれの換気を妨げないように設置してください。



温度が極端に高い場所・地域で使用しない

製品本体およびACアダプターは、温度が極端に高い場所・地域で使用しないでください。



コンセントの近くで使用する

ACアダプターを接続するコンセントは、本体になるべく近い、すぐ手の届くところのものを使用してください。



2 使用上のご注意

「安全にお使いいただくために」(P.5)に加えて、以下もよくお読みいただき順守してください。



電源について

- 本機を、インバーターまたはモーターを使った電気製品と同じコンセントに接続しないでください。電源ノイズが発生し、誤動作や雑音の原因となります。
- 長時間連続して使用すると、ACアダプターが多少発熱することがありますが、故障ではありません。ACアダプターは換気の良い場所に置いてください。
- 本機を、外部機器と接続する前に、すべての機器の電源がオフになっていることを確認してください。感電や故障の原因となります。
- 本機は、演奏や操作をやめてから120分(2時間)経過すると自動的に電源がオフになります(AUTO OFF機能)。自動的に電源をオフにたくない場合は、P.78の説明に従って、「AUTO OFF」の設定をOFFにしてください。

NOTE

AUTO OFF 設定は、製品の電源をオフにすることで記憶されます。



お手入れについて

- 本機を清掃するには、柔らかい布をぬるま湯に浸し、よく絞ってから、同じ強さで表面全体を軽く拭きます。同じ部分を何度も強く拭くと、表面に傷がつく恐れがあります。
- 柔らかい布や羽毛でホコリを除いてください。指紋などは、湿らせた柔らかい布で拭いたあと乾いた布で拭くことでキレイになります。ひどい汚れを落とすときは、少量の中性洗剤を使用すると効果的です。研磨剤を含んだものや化学物質を含むものは使用しないでください。
- 変色や変形の原因となる、ベンジン、シンナー、アルコール類は使用しないでください。



設置について

- 本機をパワー・アンプなどの大型トランスを持つ機器の近くに設置しないでください。ハム(うなり)を誘導することがあります。この場合は、本機との距離や向きを変えてください。
- 本機をテレビやラジオの近くで動作させないでください。テレビやラジオの受信に影響が出る恐れがあります。
- iOSデバイス用の「Dexibell VIVO Editor」を本機と一緒に使用する場合、通信によるノイズを避けるため、iOSデバイスの機内モードをオンにしてお使いください。
- 本機の近くで携帯電話などの無線機器を使用すると、着信時や発信時、通話時にノイズが出る場合があります。この場合は、無線機器を本機から遠ざけるか、電源を切ってください。
- 本機を極端に暑い場所(直射日光、暖房器具の近く、日中の車内など)や寒い場所に置かないでください。故障の原因となります。
- 極端に温度の違う場所に移動すると、内部に水滴が付く(結露する)ことがあります。そのまま使用すると故障の原因になります。その場合は、数時間放置して、結露がなくなってから使用してください。
- 本機の上に、ビニールやプラスチック、ゴムなどの物体を、長時間置かないでください。変色や変質の原因となります。
- 鍵盤の上に物を置いたままにしないでください。キーの誤動作の原因になります。
- シールやステッカーを貼らないでください。接着剤により、変色や変質の原因になります。
- 本機の上に液体の入った容器などを置かないでください。また、変色や変形の原因となる、ベンジン、シンナー、アルコール類は使用しないでください。表面に付着した液体は、速やかに乾いた柔らかい布で拭き取ってください。



修理について

- 本機の修理を依頼される際には、事前に事前に記憶内容をバックアップするか、メモしておいてください。修理にあたって、記憶内容が復元できない場合もあります。失われた記憶内容の修復に関しては、補償も含め一切の責を負いかねますのでご了承ください。



外部メモリーについて

- USBメモリーは、慎重に、また正しい角度でスロットに挿入します。
- USBメモリーの取り扱いには十分注意してください：
 - USBメモリーを取り扱う前に、身体に帯電している静電気を放電してください。
 - USBメモリーの接点には触れないでください。
 - USBメモリーを極端な温度環境に置かないでください。
 - USBメモリーが濡れないようにしてください。
 - USBメモリーを落としたり強い衝撃を与えないでください。
- データの読み込み中や書き込み中に、取り外さないでください。
- USBメモリーの接続に、USBハブは使用しないでください。
- USBメモリーは別売です。市販品をお使いください。
- USBメモリーへの音声データの記録には、USBメモリーが高い持続転送速度をサポートしている必要があります。すべてのUSBメモリーが安定した記録を保証するものではありません。



著作権および商標について

- Dexibell は、お客様が本製品を用いて他者の著作権を侵害しても、一切の法的責任を負いません。
- 第三者の著作物（音楽作品、ライブパフォーマンスなど）の一部または全部を、著作権所有者の許可なしに、録音、複製、配布することは法律で禁止されています。
- iPad® および iPhone® は、Apple Inc. の登録商標です。
- App StoreSM は、Apple Inc. のサービスマークです。
- Bluetooth® のワードマークおよびロゴは Bluetooth SIG, Inc. が所有する登録商標であり、PROEL/Dexibell はこれらのマークをライセンスに基づき使用しています。



その他の注意事項

- 記憶した内容は、機器の故障や誤操作などにより失われる可能性があります。データの損失を防ぐため、大切なデータは USB メモリーなどに定期的にバックアップをしてください。
- 失われた記憶内容の修復に関しましては、Dexibell は、補償も含め一切の責を負いかねますのでご了承ください。
- ボタンやスイッチ、スライダーおよびコネクタなどは、過度の力を加えないでください。故障の原因となる可能性があります。
- ケーブルを外すときは、ショートや断線を防ぐため常にコネクタ部分を持って抜いてください。
- 周囲に迷惑がかからないように、音量に十分に注意してください。必要であればヘッドフォンをお使いください。
- 本機を輸送する場合は、入っていた箱や緩衝材、または同等の梱包材を使用してください。また、輸送、移動の際は常に二名以上で持ち運んでください。
- 損傷を防ぐため、譜面立てに無理な力を加えないでください。
- 本機を接続する際は、低インピーダンスのケーブルを使用してください。抵抗入りのケーブルを使用すると、音量が極端に低くなるか、聞こえない可能性があります。

本マニュアル内のマークの例

本書中のマークは次のような意味があります。

NOTE

重要な注意事項を表します。必ずお読みください。

MEMO

設定や機能に関するメモを表します。

TIPS

操作に役立つヒントを表します。必要に応じてお読みください。

もくじ

安全にお使いいただくために	5
使用上のご注意	7
各部の名称とはたらき	10
周辺機器との接続 (S8/S4)	14
周辺機器との接続 (S8M)	15
クイック・ガイド	16
演奏する前に	19
ACアダプターを接続する	19
外部オーディオアンプを接続する	19
ペダルを接続する	20
ヘッドフォンを使う	20
デジタル・オーディオプレイヤーと接続する	20
パソコンと接続する	21
USB MIDIキーボードを接続する (USBホスト機能)	21
MIDI機器と接続する	21
USBメモリーを接続する	22
譜面立てを取り付ける (別売)	22
アースをとる	23
電源をオンにする	23
電源をオフにする	23
デモ演奏を聴く	24
基本操作	25
メイン画面	25
カーソルの操作とパラメーター値の設定	26
データやファイルに名前をつける	26
音色を選ぶ	27
グランドピアノ・モード	27
パートを選ぶ	27
音色を選ぶ	27
よく使う音色の登録 (お気に入り登録)	28
2つの音色を重ねて演奏する (レイヤー)	28
鍵域を分割して2種類の音色で演奏する (スプリット)	28
BASS/パートをオンにする	29
全てのパートをレイヤー・モードで演奏する	29
スプリット・ポイントを変更する	29
各パートの音量とリバーブ量を調節する	30
音色リストの順番を並び替える	30
音色MIDI情報	31
オルガン・セクション	32
プリセットのオルガン音色を選ぶ	32
オルガンのタイプを選ぶ	32
フッターの音量を変更する	33
パーカッション	34
ビブラート/コーラス	34
オーバードライブ	35
オルガンコモン	35
ロータリーエフェクト	35
エフェクトをかける	36
サウンド・エフェクトについて	36
FXリアルタイム・コントロール	36
サウンド・エフェクトを選ぶ	36
リバーブをかける	37
パートごとのリバーブ量を調節する	38
その他の機能	39
トランスポーズ	39
オクターブシフト	39
コード機能を使って演奏する	39
キータッチを設定する	40
AUDIO IN入力レベルを調節する	40
パートごとにオーディオ出力を設定する (VIVO S8/S4)	41

工場出荷時の状態に戻す	41
音色を初期化する	41
データのバックアップ	41
パニック機能	42
追加音色 (サウンド・ライブラリー)	43
サウンド・ライブラリーの追加と削除	43
ユーザー音色の選び方	46
サウンドセット (インポート/エクスポート)	47
音色をカスタマイズする (T2L)	48
音色のカスタマイズ	48
編集パラメーター	49
音色ごとにベロシティを調節する	52
メモリーとメモリーセット	53
メモリーとメモリー構造	53
インターナル・メモリーに設定を保存する	53
インターナル・メモリーから設定を呼び出す	53
メモリーの順番を変更する	53
USBメモリーに設定を保存する	54
USBメモリーから設定を呼び出す	55
メモリーの名前を書き換える	56
USBメモリーにメモリーセットをエクスポートする	56
USBメモリーからメモリーセットをインポートする	56
メモリーセットを削除する	57
電源オン時の設定を登録する	57
グランドピアノ・モード音色のカスタマイズ	57
オーディオ・ファイルを再生する (ソング・モード)	58
曲を準備する	58
曲を選んで再生する	58
曲のコントロール	59
USBメモリー内の曲を削除する、曲の名前を変更する (Song Explorer)	59
演奏を録音する	60
オーディオ・データとして録音する (WAVE)	60
多重録音する (オーバーダブ)	60
マスター・キーボード・ゾーン	61
MIDIゾーンを有効にする	61
MIDIゾーンを構成する	61
オーディオデータと合わせて演奏する	63
モバイル機器と接続する	63
X MUREアプリを使って演奏する	63
ワイヤレス機能	64
Bluetooth®でオーディオまたはMIDI接続する	64
VIVO S8M/S8/S4のBluetooth®機能を有効にする	64
Bluetooth®オーディオを使う	65
Bluetooth® MIDIデータを転送する	65
マスター・イコライザー	67
マスター・イコライザーの調節	67
プリセットのマスターEQを選ぶ	67
ユーザー・プリセットに保存する	67
ファンクション・メニュー	68
基本操作	68
付録	80
エフェクト・タイプとパラメーター・リスト	80
VIVO VIVO S8M/S8/S4 音色リスト	83
VIVO S8M/S8/S4 オルガン プリセット音色リスト	84
ドローフェーダー MIDIコントロール	85
トラブルシューティング	86
技術仕様	87
インデックス	89

3 各部の名称とはたらき

フロント・パネル

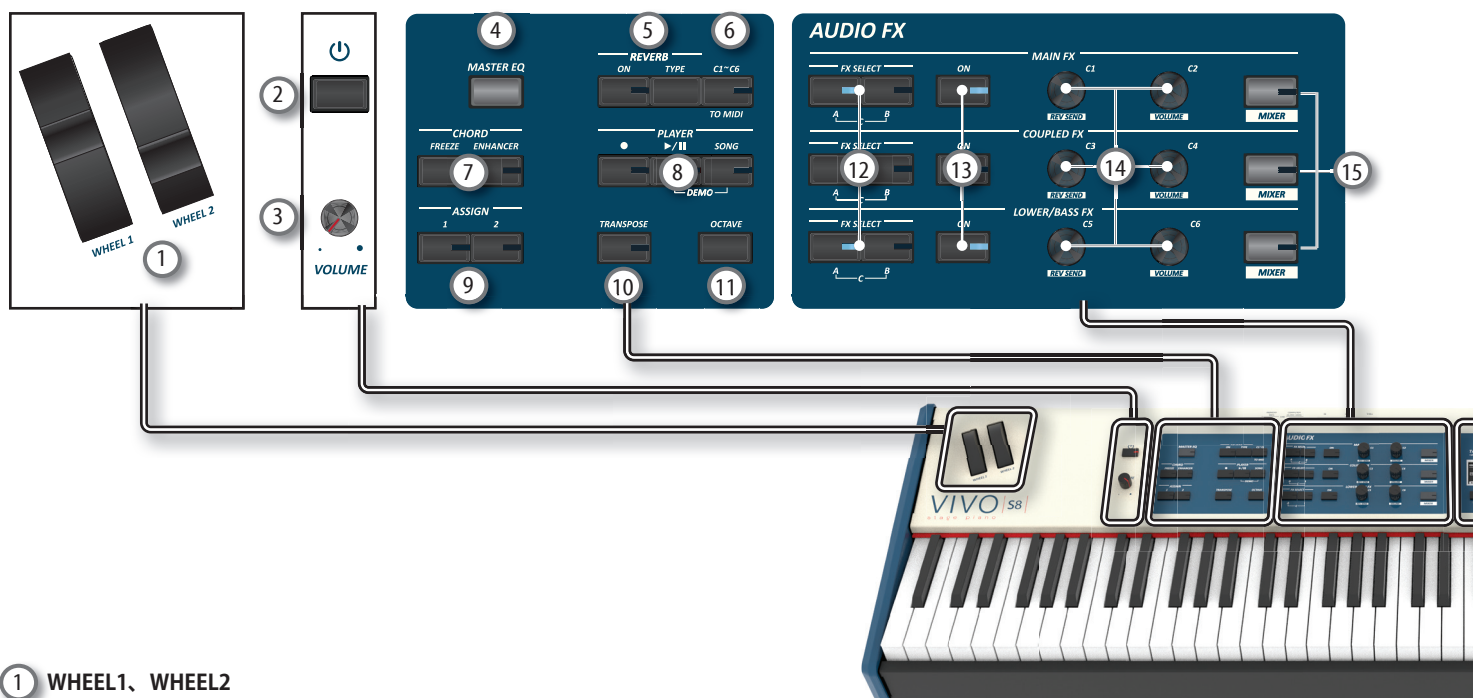

1 WHEEL1、WHEEL2

ホイールを回して、ホイールにアサインされているパラメーターを変更します。初期設定ではWHEEL 1にはピッチ、WHEEL 2にはモジュレーションがアサインされています。

ホイールに他のパラメーターをアサインするには、オプション・メニューをご参照ください。(→P.72)

2 電源ボタン

電源をオン/オフします。(→P.23)

初期設定では、約2時間VIVO S8M/S8/S4の操作をしないと、自動的に電源がオフになります。

電源が自動でオフになった場合は、[⏻] ボタンで再び電源をオンにできます。

自動で電源がオフにならないようにするには、「オートパワーオフ」の設定を「OFF」にしてください。(→P.78)

NOTE

電源がオンの間は、電源コードを抜かないでください。故障の原因になります。

3 [VOLUME] ノブ

VIVO S8M/S8/S4全体の音量を調節します。

4 [MASTER EQ] ボタン

VIVO S8M/S8/S4は、マスター・イコライザーを搭載しています。ボタンを押すと設定画面に入り、低/中/高域ごとにゲインを調節できます。外部機器と接続して音を出すときや、演奏する環境に応じて、最適な音質で鳴るように値を設定できます。(→P.55)

5 REVERB セクション

リバーブのオン/オフとリバーブタイプを選びます。

6 [C1~C6/TO MIDI] ボタン

[C1] ~ [C6] ノブに設定したコントロール・メッセージを、外部MIDI機器にMIDI送信するかどうかを選びます。

7 CHORD セクション

[ENHANCER] ボタンを押すと、コード・エンハンサー機能がオンになります。コード・エンハンサーは、弾いた音に自動で音を付加する機能です。(→P.39)

[FREEZE] ボタンを押すと、コード・フリーズ機能がオンになり、その時に弾いているコードを記憶します。この機能がオンの間、記憶させたコードを様々な調で、指一本で簡単に弾くことができます。(→P.39)

NOTE

コード・エンハンサー機能は一部の音色のみに対して有効です。詳細は音色リストをご参照ください。(→P.39)

8 PLAYER セクション

[SONG] ボタンを押すとソング・モードになり、VIVO S8M/S8/S4にロードした曲を再生できます。(→P.58)

[SONG] ボタンと[▶/||] ボタンを同時に押すと、デモソングを再生します。[▶/||] を押すと曲の再生が始まり、もう一度押すと止まります。(→P.63)

[●] ボタンを押すと、録音が始まります。(→P.60)

9 ASSIGN [1]、[2] ボタン

このボタンによく使う機能を割り当てることができます。これにより、通常はファンクション・メニューからしか操作できない機能に、このボタンで直接アクセスできます。(→P.72)

10 [TRANSPOSE] ボタン

トランスポーズの設定画面に入ります。(→P.39)

設定値が0以外するとき(トランスポーズしているとき)は、ボタンが点灯します。

11 [OCTAVE] ボタン

オクターブシフトの設定画面に入ります。(→P.39)

各部の名称とはたらき



12 FX SELECT A/B(Main FX Coupled FX, Lower/Bass FX)

各パート (MAIN, COUPLED, LOWER/PEDAL) でコントロールするオーディオFXプロセッサー (FX-A, FX-B, FX-Cのいずれか) を選びます。

[ON] ボタンとコントロール・ノブ (C1-C6) は、ここで選んだオーディオFXプロセッサー (FX-AまたはFX-B,FX-C) に対して効きます。

13 [ON] (Main FX, Coupled FX, Lower/Bass FX) ボタン

各パート (MAIN,COUPLED,LOWER/PEDAL) ごとのAUDIO FXプロセッサーのオン/オフを切り替えます。

[FX SELECT A]、[FX SELECT B] ボタンで、コントロールするAUDIO FXプロセッサー (FX-A, FX-B, FX-Cのいずれか) を選びます。

14 コントロール・ノブ ([C1-C2]、[C3-C4]、[C5-C6])

現在の音色に対する、エフェクトのパラメーターを調節します。

[FX SELECT A]、[FX SELECT B] ボタンで、コントロールするAUDIO FXプロセッサー (FX-A, FX-B, FX-Cのいずれか) を選びます。

15 [MIXER] ボタン

ボタンを押してオンにすると、コントロール・ノブで各パートごとの音量とリバーブの値を調節ができます。

16 ディスプレイ

操作に関する情報を表示します。

ディスプレイには、その時に呼び出せる3つの機能が表示されます。ディスプレイの下にあるファンクション・ボタンでそれぞれの機能を選びます。

17 [T2L] ボタン

T2L設定画面を開き、音色をカスタマイズします。(→P.39)

18 [MENU/EXIT] ボタン

メニュー画面を開いたり、現在の画面から抜けます。

19 カーソル・ボタン

ディスプレイで、設定値の移動やパラメーター値を調節します。

20 [DATA ENTRY] ノブ

パラメーターが選ばれている時は、ノブを回して設定値を入力できます。

ソングモードの時は、音量調節ができます。

21 ファンクション・ボタン ([F1]、[F2]、[F3])

ディスプレイに表示される3つの機能に対応しています。ボタンを押して、いずれかを機能を選びます。

22 [SOUND] ボタン

このボタンが点灯している時は、ファミリー・ボタンと番号ボタンで音色を選ぶことができます。

23 ファミリー・ボタン/番号ボタン

音色を選んだり、データを保存するメモリーを指定します。

[SOUND] ボタンが点灯している時は、音色を選べます。

上段のボタンで音色のファミリーを、下段のボタンで音色の番号を選びます。(→P.27)

[MEMORY] ボタンが点灯しているときは、データの保存先を指定します。

上段でメモリーのバンクを、下段で番号を選びます。(→P.53)

24 [MEMORY/WRITE] ボタン

データを保存するメモリーを選びます。

このボタンが点灯している時は、ファミリー・ボタンと番号ボタンでデータを保存しているメモリーを呼び出せます。ボタンを長押しすると、データをメモリーに書き込みます。(→P.53)

25 キーボード・モード

[BASS] ボタンまたは [LOWER] ボタンを押すと、鍵盤をスプリットして演奏できます。

[MAIN] ボタンを押すとMAINパートが選ばれます。[COUPLED] ボタンを押すと、COUPLEDパートが選ばれます。

26 MASTER KEYBOARD ZONE ([A]、[B]、[C]、[D])

マスター・キーボード・ゾーンを有効にします。(→P.61)

いずれかのボタンを押し続けると、設定画面に入ります。

リア・パネル - S8/S4

NOTE

VIVO S8とVIVO S4の配置は同じです。
ここではVIVO S8の図で説明します。

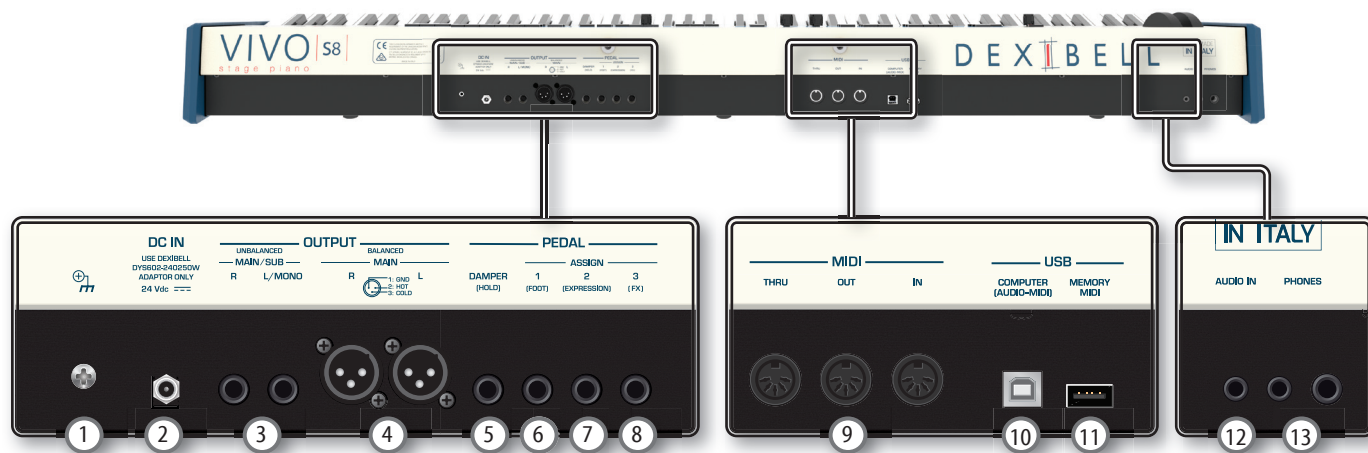

① Ground 端子

お使いの環境によって、楽器を触るとビリビリした刺激を感じる場合は、この端子からアースをとることでこの症状を軽減することができます。(→P.23)

② DC IN 端子

ACアダプターを接続します。(→P.19)

NOTE

必ず付属のACアダプターを使用してください。極性や電圧の異なるアダプターを使用した場合、VIVO S8M/S8/S4の誤作動や破損、感電の恐れがあります。

③ UNBALANCED MAIN/SUB OUTPUT R、L/MONO 端子

外部スピーカーやアンプなどの外部機器と接続し、外部機器から音を出します。(→P.19)

VIVO S8M

この出力とBALANCED OUTPUT R、L端子はどちらも同じオーディオを出力します。

VIVO S8/S4

パートごとに異なる出力先を設定することができ、この出力をMAIN (初期値) またはSUBに設定できます。詳細は「パートごとにオーディオ出力を設定する (VIVO S8/S4)」(P.41) をご参照ください。

④ BALANCED OUTPUT R、L 端子

外部スピーカーやアンプなどの外部機器と接続し、外部機器から音を出します。(→P.19)

VIVO S8M: この出力とBALANCED OUTPUT R、L端子はどちらも同じオーディオを出力します。

VIVO S8/S4: この出力は常にMAIN出力に設定されます。

⑤ ダンパー / ホールド・ペダル端子

ダンパーペダルまたはサスティンペダルを接続します。(→P.20)

NOTE

常にペダルを接続することをお勧めします。

⑥ ASSIGN 1 [FOOT] 端子

フットペダルを接続することで、アサインした機能をフットペダルで制御できます。(→P.20)

リア・パネル - S8M

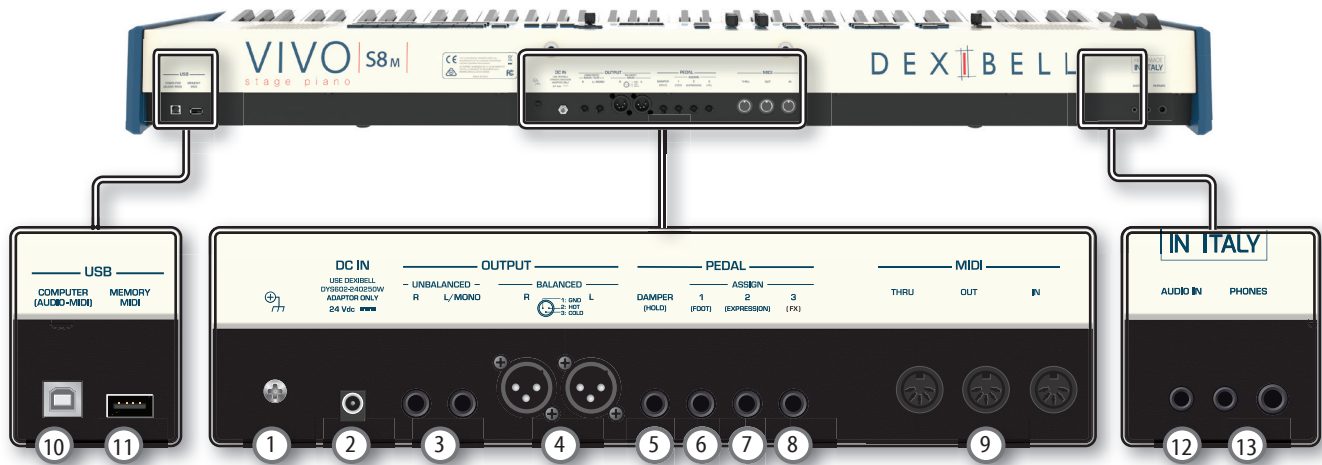

7 ASSIGN 2 [EXPRESSION] 端子

エクスプレッションペダルを接続することで、アサインした機能をエクスプレッションペダルで制御できます。

この端子は、接続した機器を自動的にエクスプレッションペダルと認識します。現在アサインしている機能に関わらず、エクスプレッションの効果がかかります。(→P.20)

8 ASSIGN 3 [FX] 端子

ペダルを接続することで、アサインした機能をフットペダルで制御できます。(→P.71)

初期設定では、エフェクターのManual機能が割り当てられています。詳細は「FX PEDAL」(P.72)をご参照ください。

9 MIDI THRU/OUT/IN 端子

外部MIDI機器と接続し、MIDI情報の送受信ができます。(→P.21)

MIDI IN端子に市販のペダルユニット(ペダル鍵盤)を接続すると、ペダル鍵盤を使ってBASS/パートをポリフォニックで演奏できます。

10 USB COMPUTER 端子

市販のUSBケーブルを使って、VIVO S8M/S8/S4とパソコンを接続します(→P.21)

AUDIO/MIDI DAWソフトウェアを使って、オーディオデータを録音したり再生したりできます。24ビット48KhzでMIDIメッセージとオーディオストリーミングを送受信できます。

11 USB MEMORY 端子

USBメモリーを接続します。

この端子とUSB MIDIキーボードやモジュールを接続すると、パソコンやMIDIケーブルを使わずにVIVO S8M/S8/S4とMIDIデータの送受信ができます。詳細は「USB MIDIキーボードを接続する(USBホスト機能)」(P.21)をご参照ください。

NOTE

- USBメモリーを接続の際は、差し込む方向にご確認ください。
- Dexibellはアクティブ/パッシブに関わらず、USBハブの使用はお勧めしておりません。

12 AUDIO IN 端子

ミニジャックを接続し、CDやオーディオ・プレイヤーなどの外部オーディオ信号をVIVO S8M/S8/S4に入力します。(→P.18)

13 PHONES 端子

ヘッドフォンを接続します。2つのヘッドフォンを同時に接続できます。

4 周辺機器との接続 (S8/S4)

NOTE

外部機器をAUDIO IN端子に接続する前に、
[VOLUME] ノブを左に回して、VIVO S8/S4の音
量を最小にしてください。

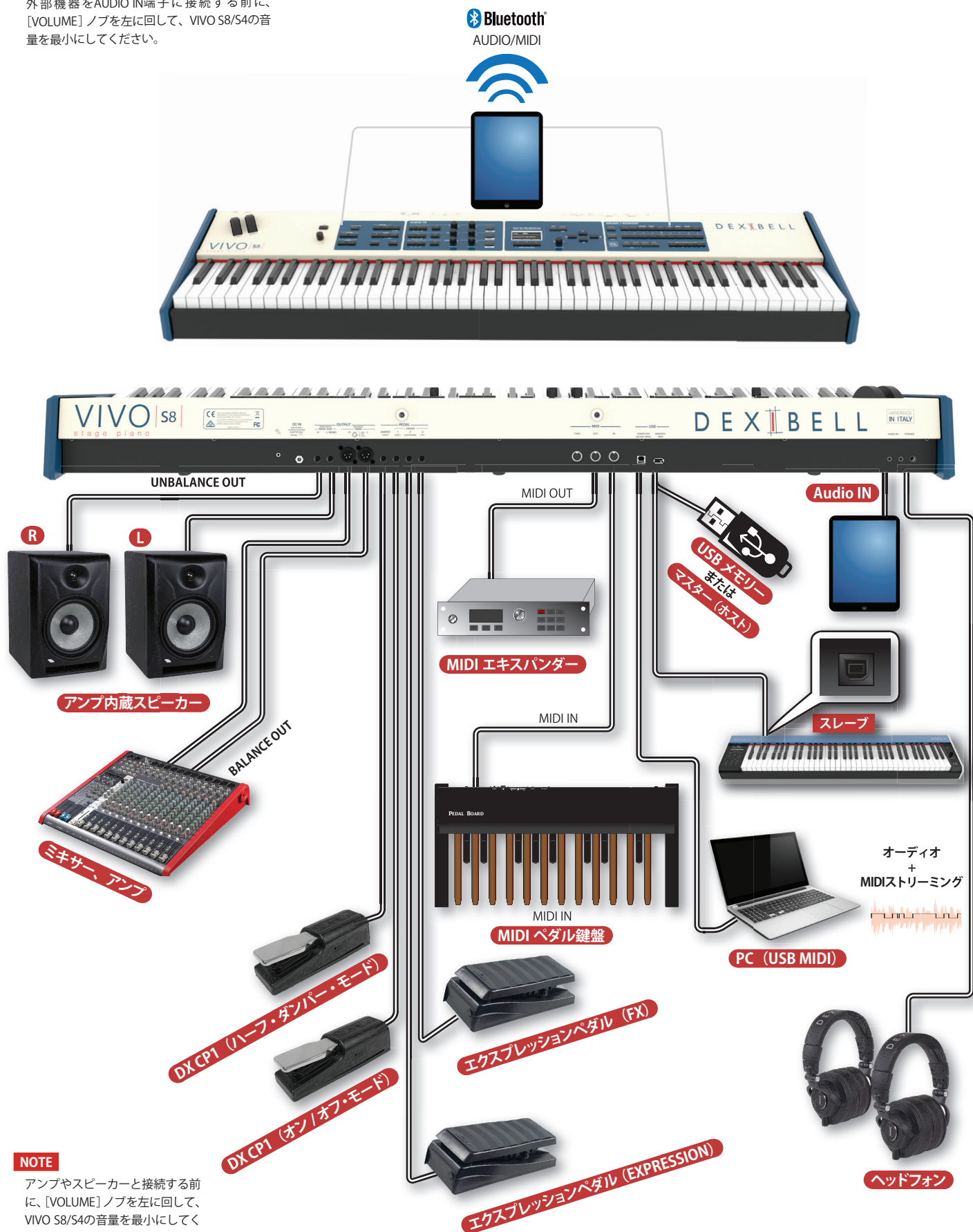

NOTE

アンプやスピーカーと接続する前
に、[VOLUME] ノブを左に回して、
VIVO S8/S4の音量を最小にしてく
ださい。

5 周辺機器との接続 (S8M)

NOTE

外部機器をAUDIO IN端子に接続する前に、
[VOLUME] ノブを左に回して、VIVO S8Mの音量
を最小にしてください。

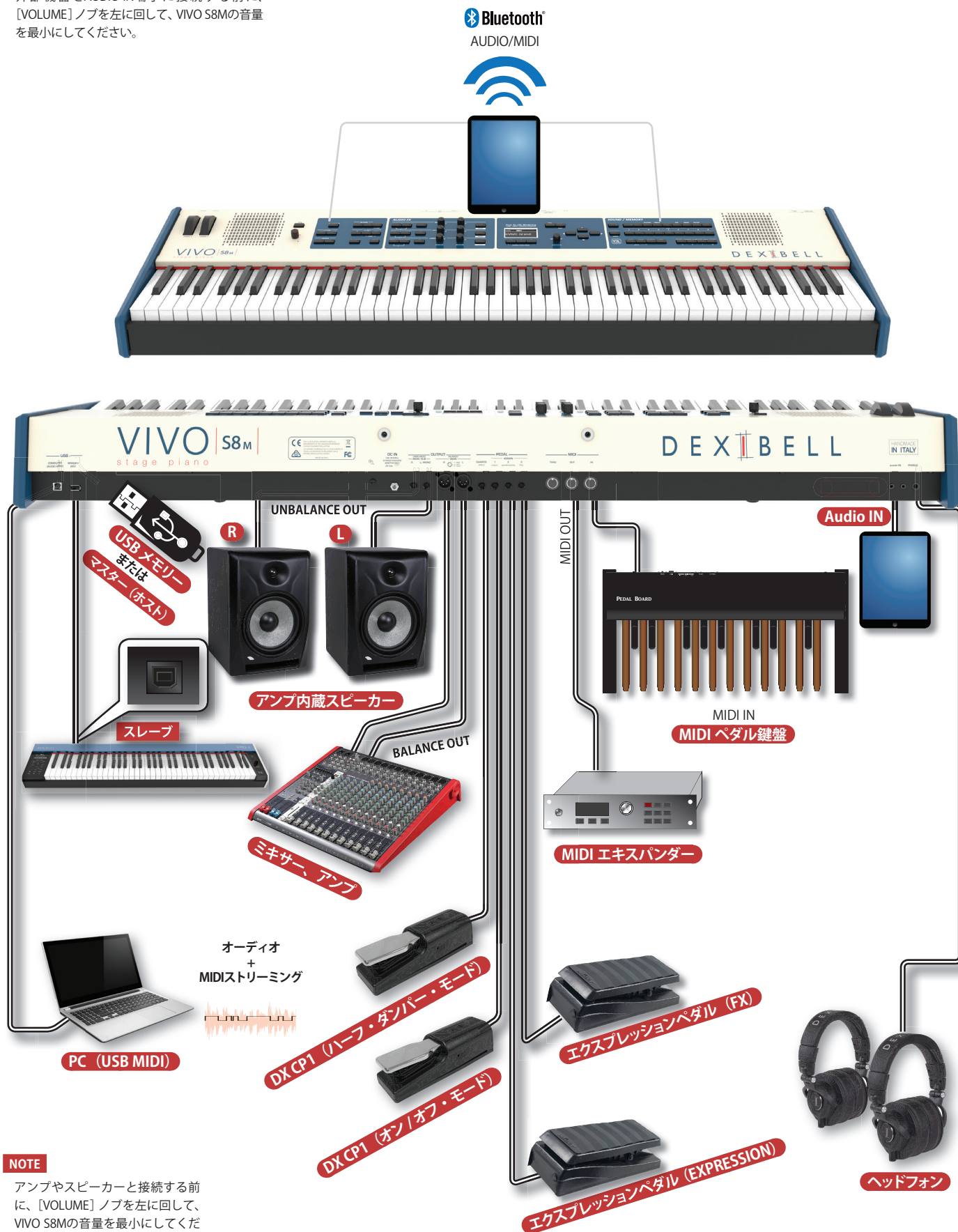

NOTE

アンプやスピーカーと接続する前
に、[VOLUME] ノブを左に回して、
VIVO S8Mの音量を最小にしてくだ
さい。

6 クイック・ガイド

NOTE

VIVO S8M/S8/S4のパネル配置は同じです。ここではVIVO S8のパネル図を例に説明しています。

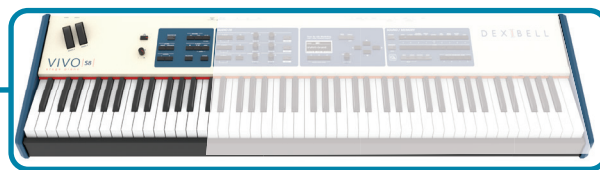

リバーブの調節

[ON] ボタンを押すとリバーブがオンになり、ボタンが点灯します。

[TYPE] ボタンを押すと、リバーブタイプを初め、リバーブに関するパラメータの設定画面に入ります。

外部機器のコントロール

[C1~C6 / TO MIDI] ボタンを押すと、コントロールノブ [C1] ~ [C6] を使って外部MIDI機器をコントロールできます。

マスター EQの調節

ボタンを押すと、マスター EQ設定画面に入り、周波数帯域ごとのゲイン値などが調節できます。演奏する環境に合わせて、VIVO S8M/S8/S4全体の音の特性を調節できます。

演奏を録音/再生する

[●] ボタンを押すと録音が始まります。

もう一度 [●] ボタンを押すと録音が止まります。

[▶/||] ボタンを押すと、録音した演奏を再生します。もう一度 [▶/||] ボタンを押すと、一時停止します。

コード・エンハンサー / コード・フリーズ

コード・エンハンサー

弾いたコードに音を付加します。この機能は一部の音色に対して有効です。(→P.39)

1. 「VIVO VIVO S8M/S8/S4 音色リスト」(P.83) を参考にして、音色を選びます。
2. [ENHANCER] ボタンを押して、コード・エンハンサー機能をオンにします (ボタンが点灯します)。
3. コードを弾きます。弾いたコードに音を付加します。

コード・フリーズ

この機能を使うと、複雑なコードを指1本で、様々なキーで演奏することができます。

1. 鍵盤で和音 (2音以上) を弾きながら、[FREEZE] ボタンを押します。ボタンが点灯します。
2. 鍵盤で音を弾きます。手順1で記憶させたコードが、弾いた音のキーで演奏できます。

ソング・モード

1. [SONG] ボタンを押してソング・モードに入ります (ボタンが点灯します)。
2. ファンクション・ボタン [F2] を押してSONG LISTを選びます。ディスプレイに、内部メモリーにある曲の内容が表示されます。

オクターブシフト

選んでいるパートの音程をオクターブ単位で変更します。

[OCTAVE] ボタンを押すと、編集画面に入ります。

アサインブル・ボタン

ファンクションメニューからしか使えない機能をこのボタンに設定することで、その機能に直接アクセスできます。(→P.60)

トランスポーズ

[TRANPOSE] ボタンを押すと、トランスポーズ値を変更する編集画面に入ります。

[DATA ENTRY] ノブまたは [◀] [▶] ボタンでトランスポーズする値を設定します。



エフェクト (AUDIO FX)

各パート (MAIN、COUPLED、LOWER/PEDAL) にそれぞれ3つのAUDIO FXプロセッサー FX-A、FX-B、FX-Cがあります。

[FX SELECT] ボタンで、各パートごとに使用するAUDIO FX プロセッサー (FX-A、FX-B、FX-Cのいずれか) を選びます。[ON] ボタンとコントロールノブ ([C1] ~ [C6]) は、選んだAUDIO FXプロセッサー (FX-A、FX-B、FX-Cのいずれか) に割り当てられます。

[ON] ボタンで、各パートのAUDIO FX プロセッサーのオン/オフを切り替えます。

コントロール・ノブ [C1] ~ [C6] を使って、音色に関連するエフェクトのパラメーター値を調節します。

音量とリバーブの調節

ボタンを押すと、コントロール・ノブ [C1] ~ [C6] で各パートの音量とリバーブ量を調節できるようになります。

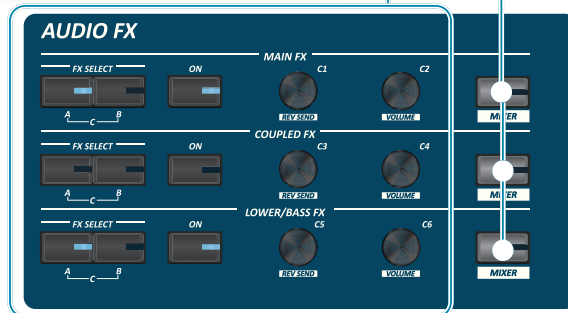

T2L エディタ

ボタンを押すとT2L編集画面編に入り、音色をカスタマイズできます。(→P.39)

ファンクション・ボタン

ボタンを押して、ディスプレイの下部に表示される機能/オプションを選びます。

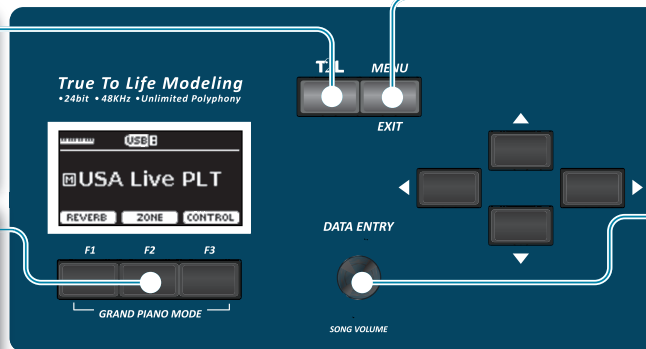

Menu/Exit

様々な機能を設定するためのメニュー画面に入ります。

Data Entry/Song Volume

パラメーターの設定画面では、このノブを回してデータの値を入力できます。

ソング・モードのときは、このノブでソングプレーヤーの音量を設定できます。



音色を選ぶ

1. [SOUND] ボタンを押します。
2. ファミリーのいずれかのボタンを押します。
3. [1] から [9] のいずれかの番号ボタンを押して、音色を選びます。

お気に入りとして音色を設定する:

登録する音が選ばれている状態で、ファミリー・ボタンを押し続けます。

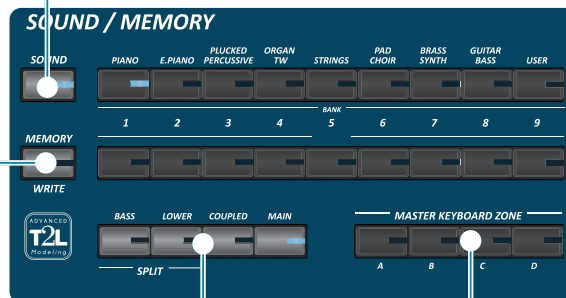

設定を登録する／呼び出す

楽器全体の設定を登録する

VIVO S8M/S8/S4の設定を記憶して、必要な時に簡単に呼び出すことができます。最大81個の設定を記憶できます。

1. [MEMORY/WRITE] ボタンを押し続けます。メモリー画面が表示され、ボタンが点滅します。
2. ファミリー・ボタンと番号ボタンを押して、設定を記憶する番号を選びます。
3. ファンクション・ボタンでディスプレイ下に表示されたSAVEを選びます。
4. [DATA ENTRY] ノブまたは [◀] [▶] ボタンで設定に名前を付けます。
5. ファンクションボタンでディスプレイ下に表示されたOKを選び、内容を確認します。

設定を呼び出す

1. [MEMORY/WRITE] ボタンを押してメモリーページを開きます。
2. ファミリー・ボタンと番号ボタンで、呼び出すメモリーの番号を選びます。

キーボード・ゾーン

VIVO S8M/S8/S4には4つのMIDIゾーンがあり、各ゾーンごとにMIDIチャンネルをはじめ、鍵盤領域（キーボード・レンジ）、オクターブ、トランスポーズなどの様々なパラメーターを設定できます。

ボタンを押して、鍵盤に割り当てるゾーンを指定します。

いずれかのボタンを押し続けると、設定画面に移ります。

キーボード・パートの指定

鍵盤に割り当てるパートのボタンを押します。

[BASS] または [LOWER] ボタンを押すと、鍵盤は自動的にスプリットされ、BASSまたはLOWERパートは低音域に割り当てられます。

レイヤー・モードで演奏するには、スプリットパラメーターをオフに設定します。(→P.29)

7 演奏する前に

ACアダプターを接続する

1. [VOLUME] ノブを左に回して音量を最小にします。
2. 付属の電源コードをACアダプターに接続します。
ACアダプターをコンセントに差し込むとインジケータが点灯します。



NOTE

- 地域によっては、付属の電源コードが上記のものとは異なる場合があります。
- 必ず付属のACアダプターを使用してください。また、設置場所の電源電圧がACアダプター本体に指定されている入力電圧と一致していることを確認してください。付属品以外のACアダプターは、異なる極性や電圧用に設計されている場合があり、損傷、誤動作、または感電の原因となります。
- VIVO S8M/S8/S4を長期間使用しない場合は、電源コードを電源コンセントから抜いてください。
- 誤動作を防ぐため、機器の電源が入っているときにACアダプターを取り外さないでください。

3. ACアダプターを、VIVO S8M/S8/S4のリア・パネルにあるDC IN端子に接続します。リングナットを回してDC IN端子にしっかり固定します。

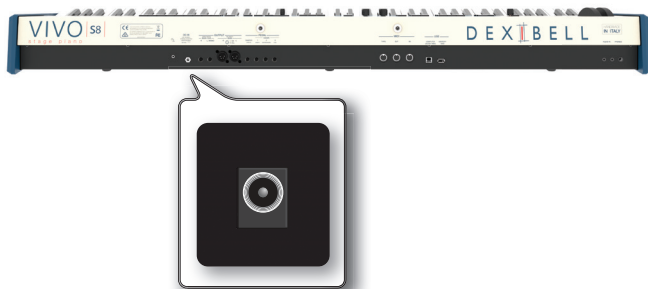
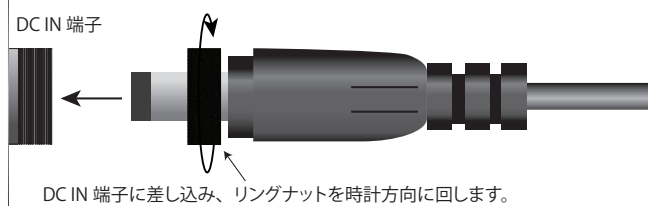

NOTE

VIVO S8MのDC IN端子の位置は、「リア・パネル - S8M」(P.13) でご確認ください。

外部オーディオアンプを接続する

OUTPUT R L / MONO端子を使って外部アンプやミキシングコンソールなどに接続できます。必要に応じて各パートごとに、出力をMAIN または SUBIに設定できます。詳細は「パートごとにオーディオ出力を設定する (VIVO S8/S4)」(P.41) をご参照ください。この機能はVIVO S8/S4のみに有効です。

NOTE

片方のチャンネルのみ接続する場合は、L/MONO端子に接続してください。最適な音質を得るためには、ステレオで作業することをお勧めします。

1. [VOLUME] ノブを左に回して音量を最小にします。
2. VIVO S8M/S8/S4のOUTPUT端子を外部オーディオ機器の入力端子に接続します。

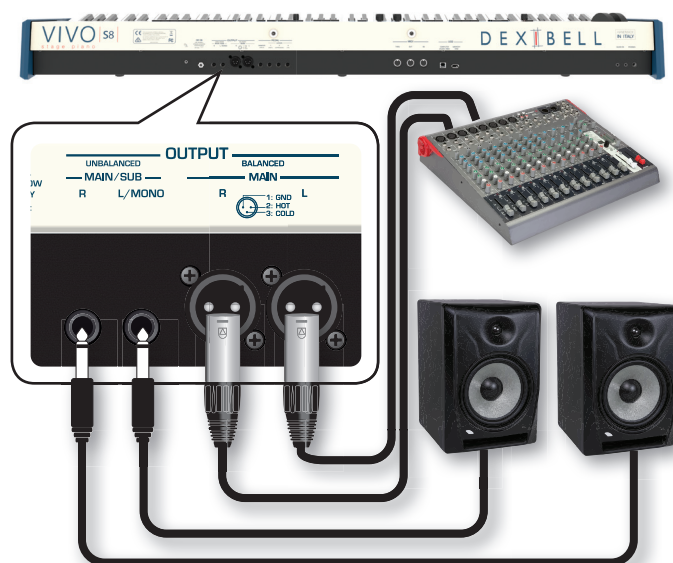

NOTE

VIVO S8MのOUTPUT端子の位置は、「リア・パネル - S8M」(P.13) でご確認ください。

ペダルを接続する

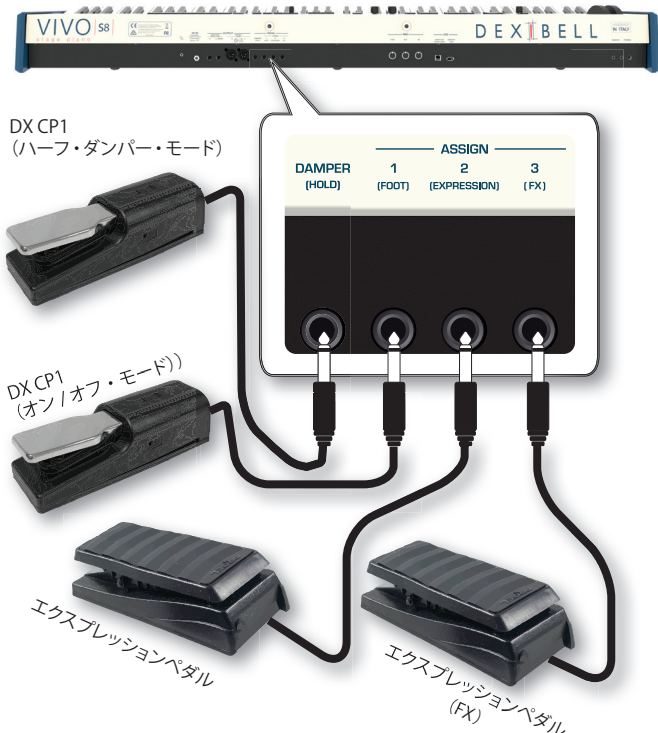

DX CP1
(ハーフ・ダンパー・モード)

DX CP1
(オン/オフ・モード)

エクスプレッションペダル

エクスプレッションペダル
(FX)

NOTE

VIVO S8Mのペダル端子の位置は、「リア・パネル - S8M」(P.13)でご確認ください。

MEMO

ASSIGN 2またはASSIGN 3にアサインした機能をコントロールするには、各端子にスイッチ (ON/OFF) タイプのフットペダルを接続します。

1. サステインペダルをDAMPER (HOLD) 端子に接続します。

演奏中にサステインペダルを踏むと、鍵盤を離しても音が自然に消えるまで鳴り続けます。

効果がかかるパートを選ぶことができます。詳細は「DAMPER PEDAL」(P.71)をご参照ください。

NOTE

Dexibell製ダンパーペダルDX CP1の接続をお勧めします。DX CP1を連続モードで使用することで、音楽的なニュアンスを最大限に表現できます。

2. ASSIGN 1 端子にフットペダルを接続します。

ASSIGN 1に接続したフットペダルを使って、様々な機能をコントロールできます。詳細は「ASSIGN 1 PEDAL」(P.71)をご参照ください。

NOTE

ASSIGN 1端子に接続できるのは、スイッチ (ON/OFF) タイプのフットペダルのみです。Dexibell製ダンパーペダルDX CP1 をオン/オフ・モード (N.C.SWICH) でご使用ください。

3. エクスプレッションペダルをASSIGN 2 (EXPRESSION) 端子に接続します。

ASSIGN 2端子に接続したエクスプレッションペダルには、さまざまな機能を割り当てることができます。

たとえば連続可変タイプのペダルを接続し、「エクスプレッション」機能をオン (デフォルト) に設定すると、オルガンやピアノなどの音色の音量をコントロールすることができます。他の機能を割り当てる場合は、「EXPRESSION PEDAL」(P.72)をご参照ください。

スイッチ (ON/OFF) タイプのペダルを接続する場合は、「ASSIGN 2 PEDAL」(P.71)をご参照ください。

4. エクスプレッションペダルをASSIGN 3 (FX) 端子に接続します。

ASSIGN 3端子にはさまざまな機能を割り当てることができます。

「FXマニュアル」機能が有効 (初期設定) のとき、連続可変タイプのペダルを接続するとエフェクターの「マニュアル」パラメータをコントロールできます (初期設定)。他の機能を割り当てるには、「FX PEDAL」(P.72)をご参照ください。

スイッチ (ON/OFF) タイプのペダルを接続するときは、「ASSIGN 3 PEDAL」(P.71)をご参照ください。

ヘッドフォンを使う

ヘッドフォンを使うと、時間や周りの人に気兼ねなく演奏を楽しむことができます。

1. ヘッドフォンを接続します。

VIVO S8M/S8/S4iには2つのヘッドフォン端子 (標準ステレオ x 1・ミニステレオ x 1) があり、2人同時に音を聴けます。

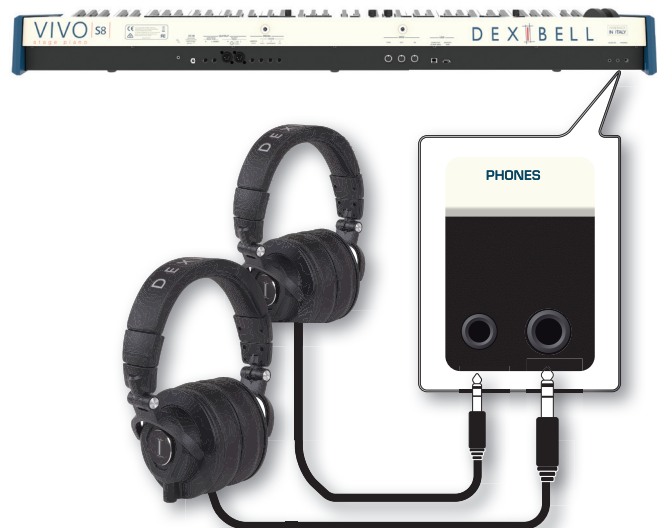

NOTE

VIVO S8Mのヘッドフォン端子の位置は、「リア・パネル - S8M」(P.13)でご確認ください。

2. [VOLUME] ノブを回してヘッドフォンの音量を調節します。

ヘッドフォン使用時のご注意

- ヘッドフォンはコード内部の損傷を防ぐため、乱暴に取り扱わないでください。ヘッドフォンの抜き差しは、プラグまたはヘッドセットを持っておこない、コードを引っ張らないようにしてください。
- VIVO S8M/S8/S4iの音量が大きい状態でヘッドフォンを接続すると、ヘッドフォンが破損する恐れがあります。ヘッドフォンを接続する際は、VIVO S8M/S8/S4iの音量を最小にした状態で接続してください。
- 大音量での再生は聴覚に影響を及ぼすだけでなく、ヘッドフォンにも負担をかけます。常識的な音量でお楽しみください。

デジタル・オーディオプレイヤーと接続する

AUDIO INミニ端子を使ってオーディオ再生機器と接続します。

1. [VOLUME] ノブを左に回し、音量を最小にします。

2. AUDIO INミニ端子にデジタル・オーディオプレイヤーの出力を接続します。



NOTE

VIVO S8MのAUDIO INミニ端子の位置は、「リア・パネル - S8M」(P.13)でご確認ください。

3. オーディオの入力レベルを調節するには、[MENU/EXIT] ボタンを押してAUDIO INPUT機能から設定します。

詳細は「AUDIO IN入力レベルを調節する」(P.40)をご参照ください。

パソコンと接続する

USBケーブル(別売)を使用して、リア・パネルのUSB COMPUTER端子とパソコンのUSB端子を接続すると、MIDIソフトウェア(DAWソフトウェア)でオーディオやMIDIデータを録音/再生できます。

NOTE

- USBオーディオ・ストリーミングには、MAC OS XまたはLINUXを搭載したパソコンが必要です。
- VIVO S8M/S8/S4はGM/GS標準をサポートしていません。

1. A-BタイプのUSBケーブルで、VIVO S8M/S8/S4とパソコンを接続します。



NOTE

VIVO S8MのUSB COMPUTER端子の位置は、「リア・パネル - S8M」(P.13)でご確認ください。

NOTE

- VIVO S8M/S8/S4の電源をオンにしてから、DAWソフトウェアを起動します。
- 外部機器と接続する際は、VIVO S8M/S8/S4の音量を最小にした状態で接続してください。
- USBオーディオレベルの調節は「USB AUDIO」(P.75)をご参照ください。

USB MIDIキーボードを接続する(USBホスト機能)

次のように接続すると、VIVO S8M/S8/S4のキーボードがマスター(ホスト)になります。他のキーボードまたは音源モジュールをUSB MEMORY端子に接続することで、パソコンやMIDIケーブルを使用せずにMIDIデータのやり取りができます。

次のものが必要です。

- Dexibell VIVO S8M/S8/S4
- スレーブ側になるMIDI USB機器
- 両者を接続するUSBケーブル

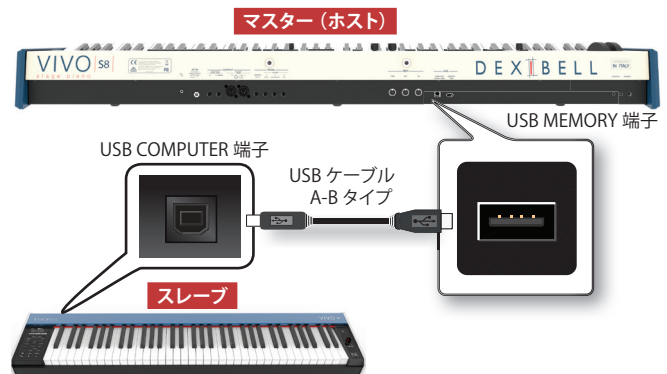

NOTE

VIVO S8MのUSB MEMORY端子の位置は、「リア・パネル - S8M」(P.13)でご確認ください。

MIDI機器と接続する

MIDIは電子楽器の標準規格です。MIDIケーブルを使って他の機器と接続することで、機器の種類やメーカーを問わず、音楽データをやりとりすることができます。

以下はMIDI接続の例です。

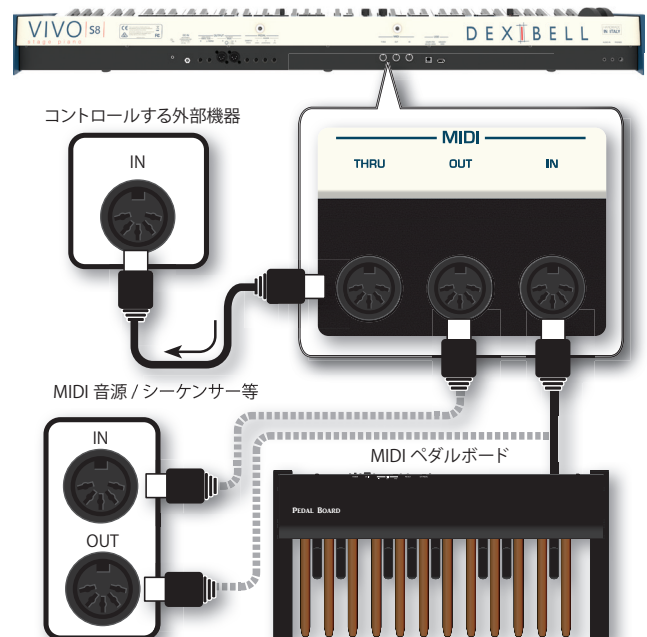

NOTE

VIVO S8MのMIDI端子の位置は、「リア・パネル - S8M」(P.13)でご確認ください。

演奏する前に

1. MIDIケーブル（別売）を使って、VIVO S8M/S8/S4のMIDI OUT端子と、外部MIDI機器のMIDI IN端子を接続します。
2. 双方向でデータのやり取りをするには、MIDIケーブル（別売）を使ってVIVO S8M/S8/S4のMIDI IN端子と、外部MIDI機器のMIDI OUT端子を接続します。
3. VIVO S8M/S8/S4が受信したMIDIメッセージを他の外部機器に送信するには、MIDIケーブル（別売）を使って、VIVO S8M/S8/S4のMIDI THRU端子と、外部MIDI機器のMIDI IN端子を接続します。
接続した外部MIDI機器の設定に関しては、外部機器の取扱説明書をご参照ください。

USBメモリーを接続する

1. USBメモリーをUSB MEMORY端子に接続します。



NOTE

- USBメモリーは差し込む向きを確認し、正しい方向で挿入してください。
- VIVO S8M/S8/S4はすべてのUSBメモリー（FAT 32フォーマット）をサポートしていますが、まれに、お使いのUSBメモリーがVIVO S8M/S8/S4と互換性のない可能性がありますのでご了承ください。
- VIVO S8MのUSB MEMORY端子の位置は、「リアパネル - S8M」(P.13) でご確認ください。

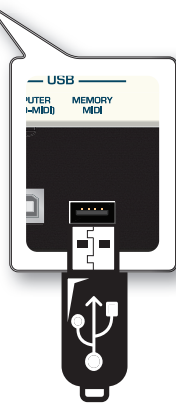

USBメモリーをフォーマットする

1. [MENU/EXIT] ボタンを押します。



2. [▲] [▼] ボタンで「USB MEMORY」を選び、[▶] ボタンを押します。
USB MEMORY画面に入ります。



3. [▲] [▼] ボタンで「FORMAT」を選び、ファンクション・ボタンで「EXECUTE」を選びます。
ディスプレイに次のような画面が表示されます。

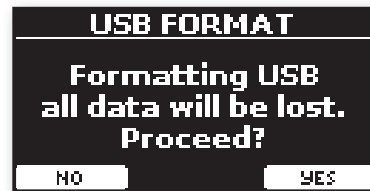

4. ファンクション・ボタンでYESを選びます。
USBメモリーがフォーマットされ、ディスプレイに確認メッセージが表示されます。

USBメモリーを安全に取り外す

IMPORTANT

USBメモリーを安全に取り外すために、USBメモリーをUSB端子から取り外す前には必ずこの「USB REMOVE」操作をしてください。

1. [MENU/EXIT] ボタンを押します。
2. [▲] [▼] ボタンで「USB MEMORY」を選び、[▶] ボタンを押します。
USB MEMORY画面に入ります。
3. [▲] [▼] ボタンで「REMOVE」を選び、ファンクション・ボタンで「EXECUTE」を選びます。
ディスプレイに次のような画面が表示されます。



4. ファンクション・ボタンでYESを選びます。
USBメモリーを安全に取り外すことができます。

譜面立てを取り付ける（別売）

図のように、別売の譜面立てを取り付けます。



アースをとる

お使いの環境によって、楽器を触るとピリピリした刺激を感じる場合は、この端子からアースをとることで、症状をなくすることができます。

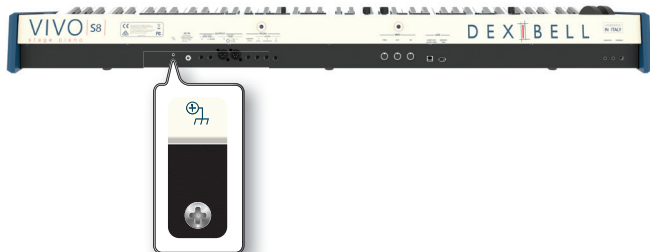

1. ネジ式のアース端子を使用してアースに接続するか、外部のミキサーやプリアンプなどの外部機器のシャーシに接続します。

電源をオンにする

すべての接続が終わったら、次の手順に従って電源をオンにしてください。

1. [VOLUME] ノブを左に回し、音量を最小にします。

NOTE

VIVO S8M/S8/S4の電源をオン/オフする際は、必ずVIVO S8M/S8/S4の音量を最小に下げてください。音量を下げてでも電源をオン/オフする際に音が聞こえることがありますが、異常ではありません。

2. [] 電源ボタンを押して電源をオンにします。

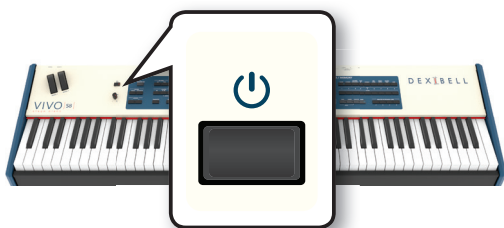

電源が入り、ディスプレイに次のような画面が表示されます。



しばらくするとメイン画面が表示され、演奏ができる状態になります。



3. [VOLUME] ノブを回して音量を調節します。

NOTE

保護回路の働きにより、電源をオンにしてから音を出る状態になるまでに、数秒の時間がかかります。

電源をオフにする

1. [VOLUME] ノブを左に回し、音量を最小にします。

NOTE

誤動作を避けるために、機器の電源が入っている間は決してACアダプターを抜かないでください。

2. [] 電源ボタンを押します。

ディスプレイに次のような確認メッセージが表示されます。



3. ファンクション・ボタンでYESを選びます。

ディスプレイに次のようなメッセージが表示され、数秒後に電源がオフになります。



電源をオフにしない場合は、手順3 でNOを選びます。

NOTE

電源を完全にオフにするには、まずVIVO S8M/S8/S4の電源をオフにしてから、電源コードをコンセントから抜いてください。「ACアダプターを接続する」(P.19) をご参照ください。

電源がオンの状態で一定時間何も操作がないと、VIVO S8M/S8/S4 は自動的に電源がオフになります。
自動で電源をオフにしたいくない場合は、「AUTO OFF」の設定を「OFF」にしてください。

初期設定では、VIVO S8M/S8/S4を最後に操作してから120分後に電源が自動的にオフになります。

自動的に電源がオフになる少し前に、ディスプレイに電源がオフになるまでの時間をカウントダウン表示します。電源をオフにしない場合は、いずれかの鍵盤またはボタンを押してください。

電源を自動的にオフにしない場合は、「AUTO OFF」の設定を「OFF」に変更してください。詳細は「GLOBAL」(P.78) をご参照ください。

デモ演奏を聴く

VIVO S8M/S8/S4の音色を紹介する、デモ曲が内蔵されています。

1. [▶/||] ボタンと [SONG] ボタンを同時に押します。
すべてのデモ曲が順番に再生されます。

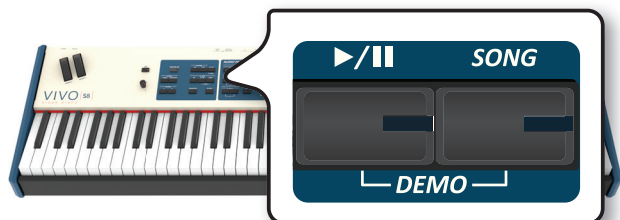

2. [MENU/EXIT] ボタンを押すと、デモ機能を終了します。

NOTE

- デモ曲のデータは、MIDI OUTから出力されません。
- すべてのデモ曲データはDexibellが著作権を所有しています。個人的に楽しむ以外の目的でデモ曲データを許可なく使用することは、著作権法に違反します。

8 基本操作

メイン画面

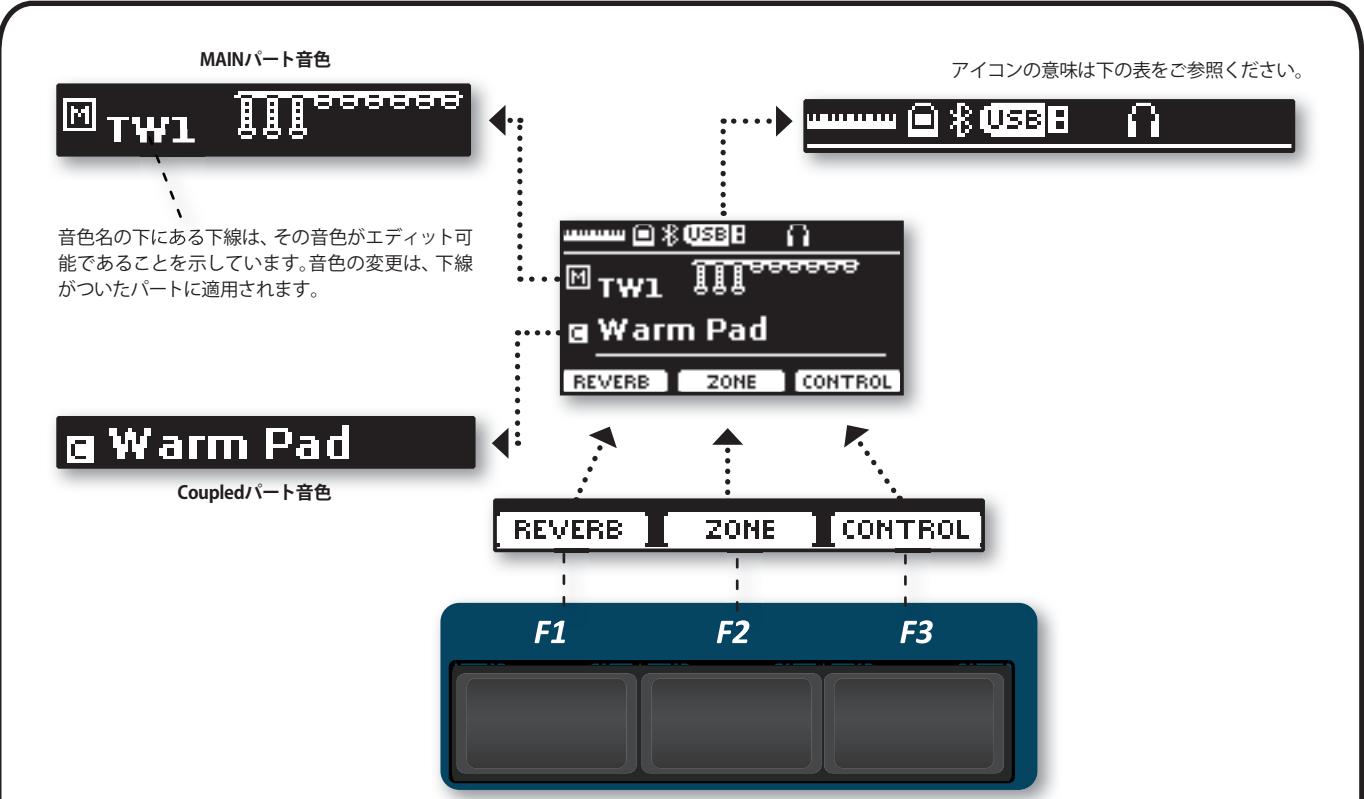

ファンクション・ボタン (F1, F2, F3)
ディスプレイに表示される最大3つの機能
またはオプションを選びます。

アイコン	説明	アイコン	説明
	キーボード・モードを表します。 ・ スプリットOFF ・ スプリットON		USBメモリーが接続されています。
	パソコンがVIVO S8M/S8/S4のUSB COMPUTER端子に接続されています。		ヘッドフォン端子にヘッドフォンが接続されています。
	Bluetoothで機器が接続されています。		VIVO S8Mのみ 内蔵スピーカーはオフです。 詳細は「Speaker」(P.78)をご参照ください。

以下はすべてのキーボード・パートがオンの時のメイン画面の表示例です。



カーソルの操作とパラメーター値の設定

1. [MENU/EXIT] ボタンを押して、メニュー画面に入ります。
ここで選ぶことができるファンクション・グループの一覧が表示されます。

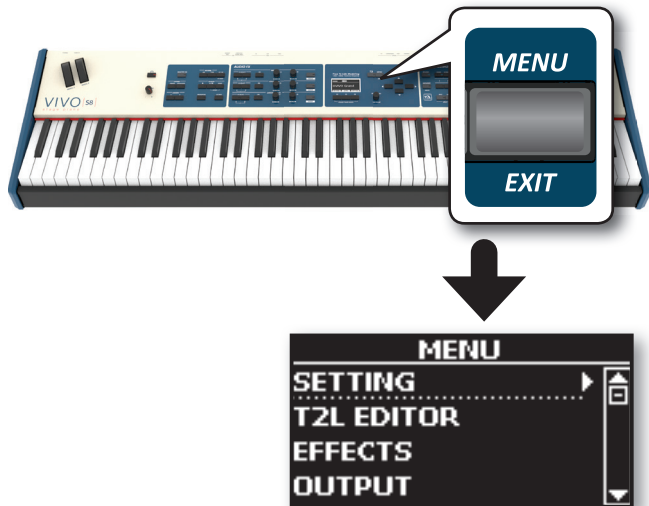

2. [DATA ENTRY] ノブまたは [▲] [▼] ボタンでファンクション・グループにカーソルを合わせます。

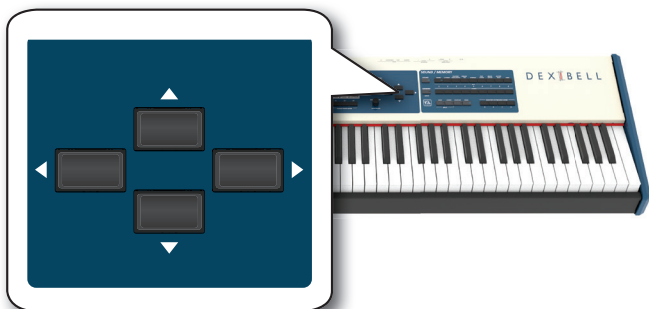

3. [▶] ボタンを押して、選んだファンクション・グループの画面に入ります。



4. [DATA ENTRY] ノブまたは [▲] [▼] ボタンで設定項目を選び、[▶] ボタンを押して設定画面に入ります。
5. [▲] [▼] ボタンでパラメーター・リストをスクロールします。
選んだパラメータが白黒反転表示されます。
6. [DATA ENTRY] ノブまたは [◀] [▶] ボタンでパラメータの値を設定します。



7. [MENU/EXIT] ボタンを押して、メイン画面に戻ります。

データやファイルに名前をつける

ファイルやパラメーターに名前を付ける方法を、メモリーに名前をつける場合を例にとって説明します。

メモリーの保存を選ぶと、ディスプレイには次のような画面が表示されます。初めは VIVO S8M/S8/S4 が選んだ名前が表示されます。



1. [DATA ENTRY] ノブまたは [▲] [▼] ボタンで変更する文字を選びます。
2. [◀] [▶] ボタンで変更する文字にカーソルをあわせ、[DATA ENTRY] ノブまたは [▲] [▼] ボタンで文字を選びます。

ファンクション・ボタン [F2] を押して A/a/# を選ぶと、入力文字の大文字/小文字/数字を切り替えることができます。

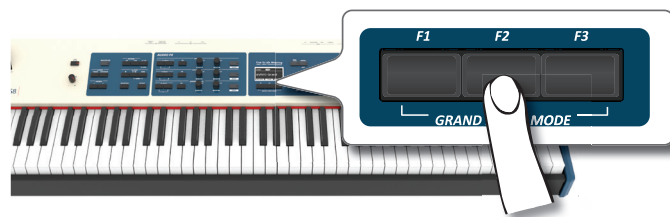

選んだ文字を削除するには、[F2] と [F3] ボタンを同時に押します。

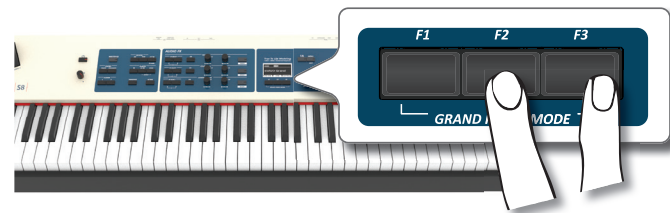

文字を挿入するには、[F1] と [F2] ボタンを同時に押します。

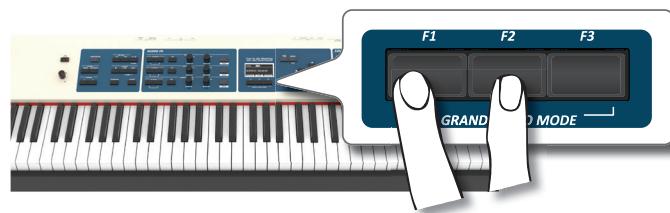

3. 名前を付け終わったら、ファンクション・ボタンで OK を選びます。
名前が変更されます。

9 音色を選ぶ

VIVO S8M/S8/S4の音色は9つのファミリー（カテゴリー）に分類されており、鍵盤で演奏できる4つのパートに音色を割り当てることができます。

新しい音源の採用によって、VIVO S8M/S8/S4のピアノ音色はアコースティックピアノの繊細なニュアンスを、より忠実に再現できるようになりました。また、有名な電子オルガンをシミュレートするセクションを搭載しており、「ORGAN TW」ファミリーにはいくつかのオルガン音色がプリセットとして入っています。詳細は「オルガン・セクション」(P.32)をご参照ください。

グランドピアノ・モード

NOTE

電源をオンにすると、自動的にグランドピアノ・モードになります。

1. メイン画面で、F1ボタンとF3ボタンを同時にします。

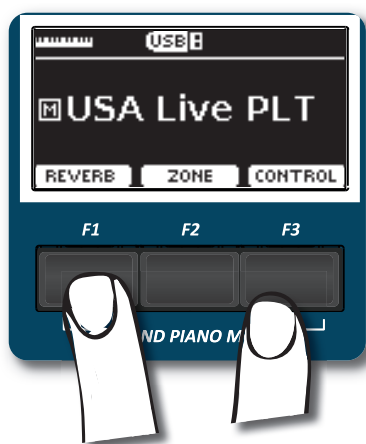

グランドピアノ音色が選ばれ、各種パラメーターがピアノ音色に最適な設定値になります。

2. 鍵盤を弾きます。

すべての鍵域をピアノ音色で演奏できます。



グランドピアノ・モードをカスタマイズして保存する

グランドピアノ・モードで鳴らす音色の、トーンや各種パラメーターを編集してカスタマイズすることができます。また、カスタマイズした音色を保存することもできます。

詳細は「グランドピアノ・モード」(P.27)をご参照ください。

パートを選ぶ

VIVO S8M/S8/S4には、さまざまな音色で演奏できる4つのパート (MAIN、COUPLED、LOWER、BASS) があります。

音色を変更するには、はじめに音色を変更するパートを選びます。

電源をオンにしたときは、鍵盤全体にMAINパートが割り当てられます。必要に応じて、キーボード・モードのボタンを押して音色を変更するパートを選びます。

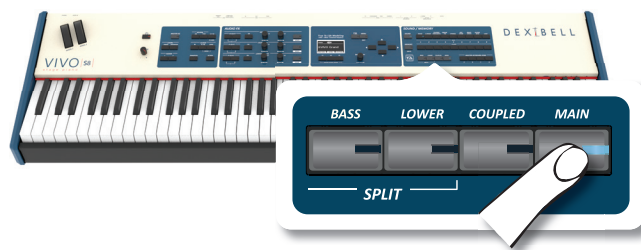

音色を選ぶ

TW/ORGAN音色を選ぶには、「オルガン・セクション」(P.32)をご参照ください。

1. [SOUND] ボタンを押します。

ボタンが点灯し、9つのファミリー・ボタンと数字ボタンで音色を選べる状態になります。



2. いずれかのファミリー・ボタンを押して、音色のファミリーを選びます。

選んだファミリーの中で、最近選ばれた音が表示されます。

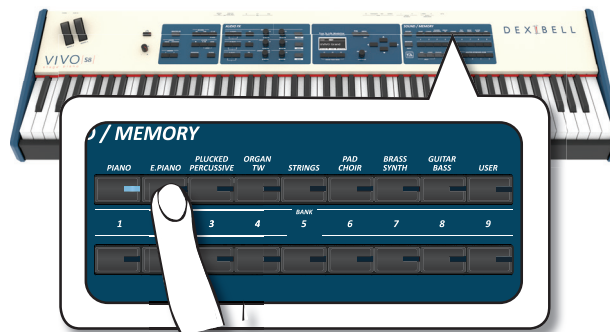

ボタンが点灯し、ディスプレイに選んだ音色名が表示されます。下図は [PIANO] ボタンを押した場合の例です。

音色のファミリー名



MEMO

- 選んだファミリー内の他の音色を選ぶには、ディスプレイに音色名が表示されている状態で、[DATA ENTRY] ノブまたは [▲] [▼] ボタンで音色を選ぶことができます。
- 操作中に自動的に画面が閉じた場合は、もう一度ファミリー・ボタンを押してください。

3. 番号ボタン [1] ~ [9] を押して、手順2で選んだファミリー内の音色を選びます。

音色を選ぶ

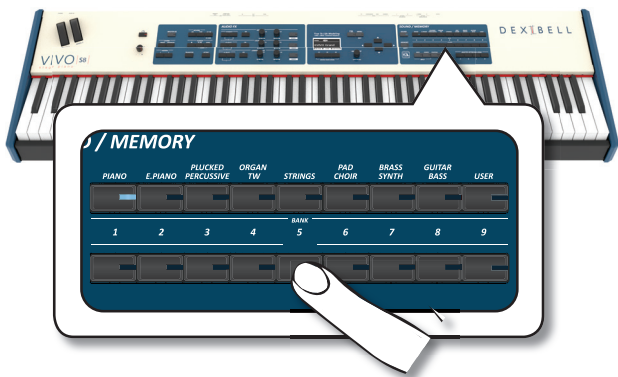

音色が選ばれ、ディスプレイに音色名が表示されます。そのまま数秒間、音色を選ぶ操作をしないと、ディスプレイはメイン画面に戻ります。

内蔵音色リストは「VIVO VIVO S8M/S8/S4 音色リスト」(P.83)をご参照ください。

MEMO

- 各ファミリーで最後に選んだ音色は一時的に記憶され、対応するファミリー・ボタンを押すたびに呼び出されます。
- 音色選択画面が表示されている状態で[◀] [▶] ボタンを押すと、隣のファミリーを選ぶことができます。音色設定の操作を数秒間しない限り、ディスプレイはメイン画面に戻ります。

TIPS

メイン画面で[◀] [▶] ボタンを押すと、同じファミリー内の次または前の音色を選べます。

よく使う音色の登録(お気に入り登録)

よく使う音色を簡単に呼び出すことができる機能です。9つのファミリーごとにそれぞれ1音色を登録でき、ファミリー・ボタンを押すだけで簡単に呼び出せます。

1. 登録する音色を選びます。

「音色を選ぶ」(P.27)をご参照ください。

2. 選んだ音色のファミリー・ボタンを押し続けます。

選んでいる音色がお気に入りとして登録されます。

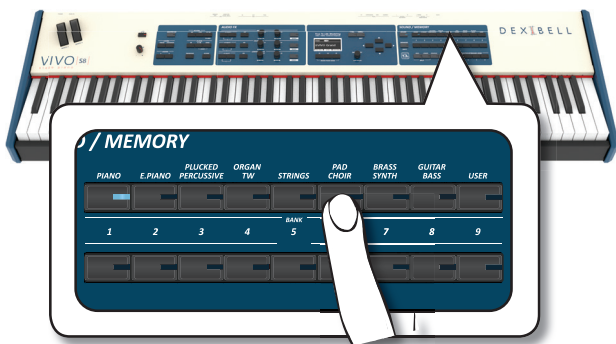

ディスプレイに確認のメッセージが表示されます。

選んだ音色が記憶され、対応するファミリー・ボタンを押すことで、この音色を呼び出します。

この設定は電源を切っても保持されます。

NOTE

ORGAN TWファミリーの音色は登録できません。

2つの音色を重ねて演奏する(レイヤー)

鍵盤を弾くとき、2種類の音色を重ねて演奏することができます。

1. [COUPLED] ボタンを押します。

鍵盤全体に2番目の音色(COUPLED/パート)を追加します。

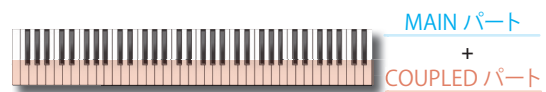
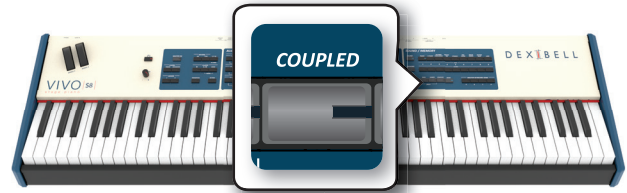

COUPLEDパートが追加されます。

ディスプレイには下図のように表示されます。



NOTE

- 音色を変更する際は、メイン画面で音色変更が有効になっているパートを確認してから変更してください。音色変更は下線がついたパートに対して有効です。
- COUPLEDパートにプリセットのトーンホイール音色は選べません。トーンホイール音色を選べるのはMAIN、LOWER、BASSパートのみです。

2. 鍵盤を弾きます。

MAIN/パートとCOUPLEDパートの音色が同時に鳴ります。

MAIN/パートとCOUPLEDパートの音量バランスを調節するには、「各パートの音量とリバーブ量を調節する」(P.30)をご参照ください。

MEMO

- 全体の音量は[Volume]ノブで調節します。
- MAIN/パート、COUPLEDパートの音色を変更するには、「音色を選ぶ」(P.27)をご参照ください。
- MAIN/パートを選ぶには、メイン画面から[DATA ENTRY]ノブまたは[▲][▼]で選びます。

鍵域を分割して2種類の音色で演奏する(スプリット)

スプリット・モードでは、鍵盤を左右に分割して、それぞれ異なる音色で演奏できます。鍵盤の左側のパートがLOWERパート、右側のパートがMAINパートです。

1. [LOWER] ボタンを押します。

スプリット・ポイントを境に鍵盤が左右2パートに分かれます。



スプリット・ポイントより左側をLOWERパート、スプリット・ポイントより右側をMAINパートと呼びます。



ディスプレイには次のような画面が表示されます。



メイン画面の [L] フィールドに下線がつき、このパートの音色選択が有効であることを示しています。

2. 鍵盤を弾きます。

MAINパートとLOWERパートの音量バランスを調節するには、「各パートの音量とリバープ量を調節する」(P.30)をご参照ください。

全体の音量は [Volume] ノブで調節します。

NOTE

SPLITパラメーターをOFFに設定すると、MAINパートとLOWERパートの音色はレイヤーされます。「全てのパートをレイヤー・モードで演奏する」(P.29)をご参照ください。

MEMO

- スプリットポイントを変更するには、「スプリット・ポイントを変更する」(P.29)を参照してください。
- MAINパート、LOWERパートの音色を変更するには、「音色を選ぶ」(P.27)をご参照ください。
- MAINパートを選ぶには、メイン画面で [DATA ENTRY] ノブまたは [▲] [▼] ボタンを使って選びます。

BASSパートをオンにする

BASSパートは、鍵盤またはMIDIペダル鍵盤(別売)で演奏できます。

1. [BASS] ボタンを押します。

BASSパートがONになり、[BASS] ボタンが点灯します。



BASSパートがオンになると、鍵盤は2つの鍵域に分割されます。スプリット・ポイントの左側がBASSパート、右側がMAINパートになります。

LOWERパートがオンのとき、BASSパートの音色は左側の鍵域で弾いた一番低い音が、LOWERパートの音色に重ねて単音で鳴ります。

MEMO

- 初期設定では B3とC4の間がスプリット・ポイントに設定されています。スプリットポイントを変更するには、「スプリット・ポイントを変更する」(P.29)を参照してください。
- BASSパートの音色を変更するには、「音色を選ぶ」(P.18)をご参照ください。
- MAINパートとBASSパートの音量バランスを調節するには、「各パートの音量とリバープ量を調節する」(P.30)をご参照ください。

ペダル鍵盤用音色 (Pedal Bass、Pedal DoublBs)

VIVO S8M/S8/S4の音色セットには、ジャズのウォーキング・ベースのように、速いテンポで連続した音を演奏するときに便利な、2種類のベース音色を用意しています。

「Pedal Bass」と「Pedal DoublBs」の2つの音は、他のベース音に比べてサステインを長めにサンプリングしています。これにより、ペダル鍵盤などでも簡単にウォーキング・ベースのようなベースラインが演奏できます。

全てのパートをレイヤー・モードで演奏する

MAIN、COUPLED、LOWER、BASSのすべてパートを重ねて演奏するには、スプリット・パラメーターをOFFに設定します。

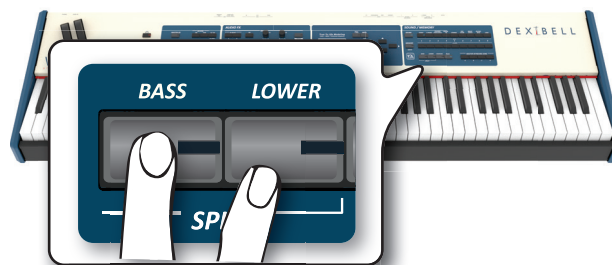

1. ディスプレイに次のページが表示されるまで、[LOWER] または [BASS] ボタンを押し続けます。



2. [▲] [▼] ボタンでSplitを選びます。

3. [DATA ENTRY] ノブまたは [◀] [▶] ボタンで Split/パラメータをOFFに設定します。

全てのパートがレイヤーになります。

パラメータ	設定値
Split	OFF, ON 初期値: ON

MEMO

スプリット・モードで演奏するには、スプリットの設定をオンにします。

スプリット・ポイントを変更する

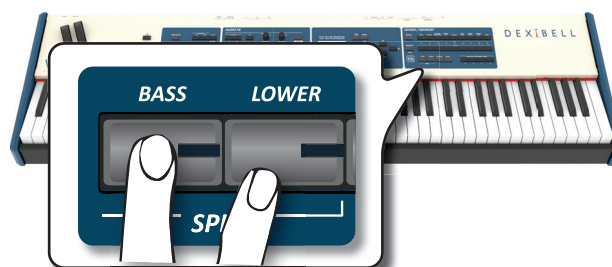

1. ディスプレイに次の画面が表示されるまで、[LOWER] または [BASS] ボタンを押し続けます。

音色を選ぶ



- [▲] [▼] ボタンで Split Point を選びます。
- [DATA ENTRY] ノブまたは [◀] [▶] ボタンでスプリット・ポイントを設定します。

パラメータ	設定値
Split Point	F1 ~ E7 初期値: C4

MEMO

Split Point/パラメータは、鍵盤がスプリット・モード (LOWERまたはBASSパートがオンの状態) で、SplitパラメータがONの時に選ぶことができます。

[C1]、[C3]、[C5] ノブで、対応するパートのリバーブ量を調節します。



音色リストの順番を並び替える

音色リスト内の音色の順番を変更できます。

NOTE

TW ORGANファミリーのプリセット音色は、並べ替えることができません。

- [MENU/EXIT] ボタンを押します。一覧からSOUND LISTを選び、[▶] ボタンを押します。



音色リストが表示されます。



- [DATA ENTRY] ノブまたは [▲] [▼] ボタンで、順番を変更する音色を選びます。

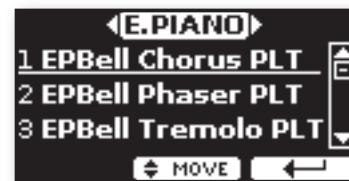

- ファンクション・ボタンでMOVEを選びます。

選んでいる音色名の左側に  マークが表示されます。



各パートの音量とリバーブ量を調節する

[C1] ~ [C6] ノブで、各パートごとの音量とリバーブを調整できます。

- MAIN、COUPLED、LOWER / BASSパートに対応する [MIXER] ボタンを押します。
[C1] ~ [C6] ノブで音量やリバーブ量を変更できるようになります。

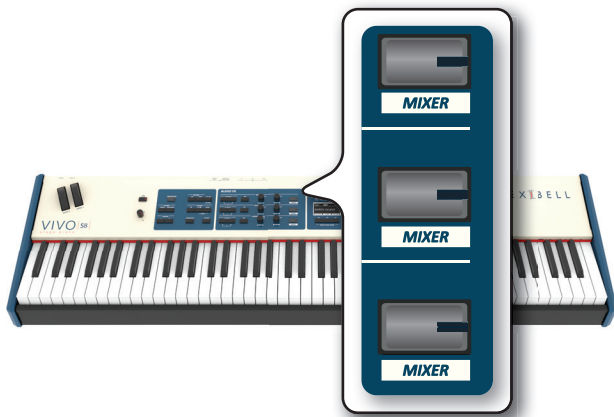

[C2]、[C4]、[C6] ノブで、対応するパートの音量を調節します。



4. [DATA ENTRY] ノブまたは [▲] [▼] ボタンで希望する位置に動かします。他の音色カテゴリへ移動するには [◀] [▶] ボタンを使います。



5. ファンクション・ボタンでOKを選びます。
CANCELを選ぶと、音色の場所は変更されません。

音色MIDI情報

MIDI経由で音色を選ぶことができます。このとき、通常は表示されない内部アドレスを使用します。

シーケンサーや外部MIDIアプリケーションからVIVO S8M/S8/S4内部の音色を指定する場合、この内部アドレス（音色のCC00,CC32,PCの値）が必要となります。内部アドレスは巻末の「VIVO VIVO S8M/S8/S4 音色リスト」（P.83）に記載していますが、VIVO S8M/S8/S4本体からは以下の方法で調べることができます。

1. 音色を選びます。

詳細は「音色を選ぶ」(P.18) をご参照ください。

ディスプレイに次のような画面が表示されます。

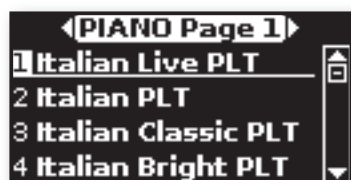

上図は、「VIVO Live」音色を選んだ時の例です。

2. ディスプレイ下のいずれかのファンクション・ボタンを押します。

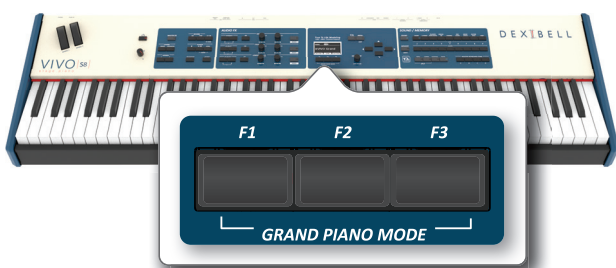

音色のMIDI情報が一時的に表示されます。



10 オルガン・セクション

VIVO S8M/S8/S4には、有名な電子オルガンをシミュレートしたオルガン・セクションがあります。

オルガン・プリセット音色が多数内蔵されており、さまざまなパラメーターで音色を編集し、それをインターナル・メモリーに保存することができます。

オルガンの音には、ロータリー・スピーカーをはじめとした、電子オルガンに特化した様々なエフェクトをかけることができます。

プリセットのオルガン音色を選ぶ

1. オルガン音色を選ぶパートを選びます。
「パートを選ぶ」(P.27)をご参照ください。
2. [SOUND] ボタンが消灯している場合は、[SOUND] ボタンを押します。
[SOUND] ボタンが点灯し、ファミリー・ボタンと番号ボタンで音色を選ぶようになります。



[SOUND] ボタンが点灯します。

3. [TW ORGAN] ボタンを押して、音色ファミリーにトーンホイール・オルガンを選びます。

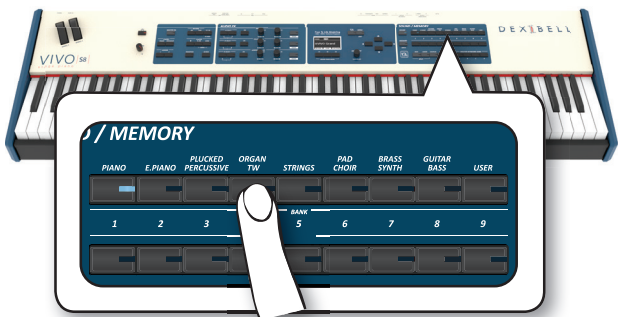

このファミリーで最後に選択した音色が呼び出されます。

ボタンが点灯し、ディスプレイには選ばれた音色のドロワーフェーダーのセッティングが、下線付きで一時的に表示されます。

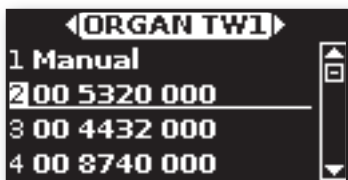

Manualは、現在のドロワーフェーダーの位置に対応する音色が鳴ります。

その下に表示されるリストは、よく使われるドロワーフェーダーのセッティングを表します。それぞれの数字は、ドロワーフェーダーの位置を表します。たとえば 00 5320 000 は、ドロワーフェーダーの位置が次の図の状態を表します。

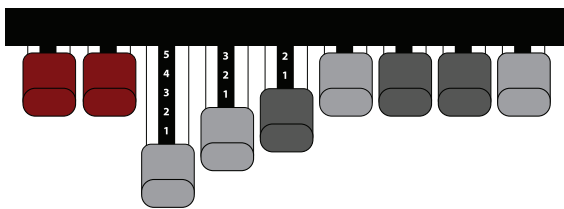

16' 51/3' 8' 4' 22/3' 2' 13/5' 11/3' 1'

ディスプレイに音色画面が表示されている状態で、[DATA ENTRY] ノブまたは [▲] [▼] ボタンを使って同じファミリー内の音色を選ぶことができます。操作中に音色画面が閉じた場合は、音色ファミリーボタンをもう一度押します。

4. [1] ~ [9] ボタンを押して、プリセットの音色を選びます。

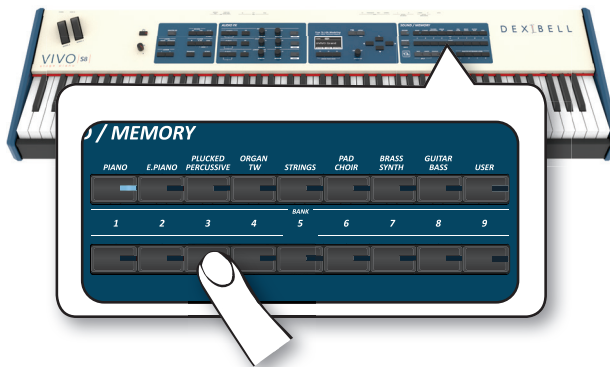

プリセットのトーンホイール・オルガン音色が選ばれ、ディスプレイに選んだドロワーフェーダーの番号が表示されます。

数秒間、音色変更の操作をしないと、ディスプレイの表示はメイン画面に戻ります。メイン画面には、フッテージと各ドロワーフェーダーの現在の位置が表示されます。

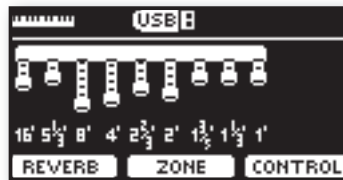

5. 鍵盤を弾きます。
オルガン音色で演奏できます。

オルガンのタイプを選ぶ

VIVO S8M/S8/S4は、トーンホイール・タイプとトランジスター・タイプの両タイプのオルガン音色特性を再現する、さまざまなオルガン・モデル(TW1、TW2、FARF、VX、PIPE)の音を搭載しています。

さらに、2つのユーザー・オルガン・メモリー (USER 1、USER 2) には、Dexibellのサイト (www.dexibell.com) からダウンロードした音色をロードして音色を拡張できます。「サウンド・ライブラリーを追加する」(P.44)をご参照ください。

1. プリセットのオルガン音色を選びます。
「プリセットのオルガン音色を選ぶ」(P.32)をご参照ください。
ディスプレイに次のような画面が表示されます。



ディスプレイに選んだオルガン音色の情報が表示されます。

オルガン・タイプ 各フッテージのレベル



2. オルガン音色のパートが選ばれていない (下線がついていない) 場合は、メイン画面で [▲] [▼] ボタンを押して、オルガン音色のパートを選びます。

オルガン・セクション

3. [T2L] ボタンを押します。

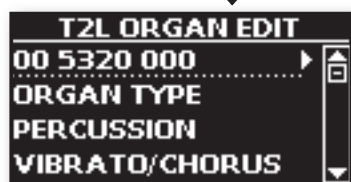

4. [▲][▼] ボタンでORGAIN TYPEを選びます。

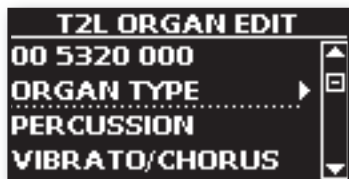

5. [▶] ボタンを押します。

ORGAIN TYPEページに入ります。

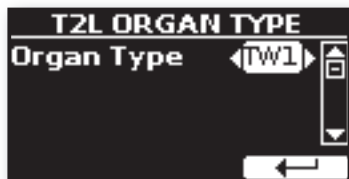

6. [DATA ENTRY] ノブまたは [▲][▼] ボタンでオルガンのタイプを選びます。

選んだオルガン音色で演奏できます。

Organ Type	説明
TW1	トーンホイール・オルガンの音をシミュレートしています。
TW2	トーンホイール・タイプのスピーカーを内蔵したホームオルガンの音をシミュレートしています。
FARF	ポータブルタイプのトランジスタ・オルガンの音をシミュレートしています。
VX	コンボタイプのトランジスタ・オルガンの音をシミュレートしています。
PIPE	パイプオルガンの音をシミュレートしています。パイプに空気を送り込むことによって音を出すタイプのオルガンです。
USER1	DexibellのWebサイト (www.dexibell.com) からダウンロードした音色を設定します。「追加音色 (サウンド・ライブラリー)」(P.43) をご参照ください。
USER2	

フッターの音量を変更する

1. オルガンプリセット音色を選びます。「プリセットのオルガン音色を選ぶ」(P.32) をご参照ください。

ディスプレイに、次のようなメイン画面が表示されます。



選んだオルガン音色の情報が表示されます。

オルガンタイプ 各フッターのレベル



2. オルガン音色のパートが選ばれていない (下線がついていない) 場合は、メイン画面で [▲][▼] ボタンを押して、オルガン音色のパートを選びます。

3. [T2L] ボタンを押し、[▲][▼] ボタンでオルガン音色 (一番上の項目) を選びます。

各数字は、各フッターの音量レベルを表します。

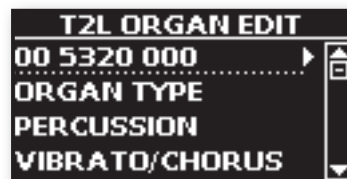

4. [▶] ボタンを押します。

編集ページに入ります。ディスプレイには各フッターの音量レベル (ドローフェーダーの状態) が表示されます。

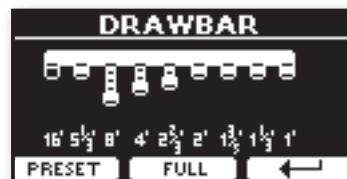

5. [▲][▼] ボタンで編集するフッターを選びます。

6. [DATA ENTRY] ノブまたは [▲][▼] ボタンで、フッターの音量レベルを0 (無音) から8 (最大音量) の範囲で調節します。

7. ファンクション・ボタンでFULLを選ぶと、すべてのドローフェーダーを引いた状態 (すべてのフッターが最大音量) になります。

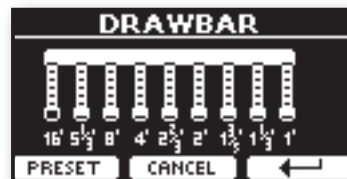

8. ファンクション・ボタンでCANCELを選ぶと、すべてのドローフェーダーを押し込んだ状態 (すべてのフッターが最小音量) になります。

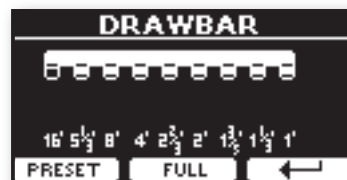

9. ファンクション・ボタンでPRESETを選ぶと、別のプリセットオルガン音色を選ぶことができます。

ドローフェーダー編集ページを終了せずに、別のプリセットのオルガン音色を呼び出すときに便利です。

オルガン・セクション



NOTE

別のプリセットのオルガン音色を呼び出すと、それまでに編集した内容が失われる可能性がありますのでご注意ください。必要に応じて設定をメモリーに保存すると、後から呼び出すことができます。「プリセットのオルガン音色を選ぶ」(P.32)をご参照ください。

パーカッション

パーカッションとは、ビンテージオルガン特有のアタック音です。ハーブや木琴、マリンバなどのパーカッシブな音を模倣して作られました。

パーカッションをオンにすると、鍵盤を弾いた時に、2倍音または3倍音にあたる音程の、硬く短い音をアタックに付加します。

NOTE

パーカッションは、MAINパートまたはLOWERパートの音色にTW1またはTW2オルガンが選ばれているときに有効です。

1. [T2L] ボタンを押してT2L ORGAN EDIT画面に入り、[DATA ENTRY] ノブまたはは[▲][▼] ボタンでPERCUSSIONを選びます。

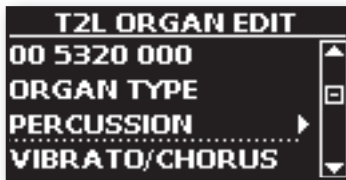

2. [▶] ボタンを押します。

PERCUSSIONの編集ページに入ります。

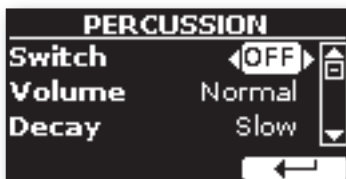

3. [▲][▼] ボタンで編集するパラメーターを選び、[DATA ENTRY] ノブまたは[◀][▶] ボタンで値を選びます。

詳細は「カーソルの操作とパラメーター値の設定」(P.26)をご参照ください。

パラメーター	設定値	説明
Switch	OFF, ON	ONを選ぶとパーカッションが付加されます。
Volume	Normal, Soft	パーカッションの音質を選びます。
Decay	Slow, Fast	パーカッションの、ディケイの速さを選びます。
Harmonic	3rd, 2nd	パーカッションの倍音(音程)を選びます。

NOTE

別のプリセットのオルガン音色を呼び出すと、それまでに編集した内容が失われる可能性がありますのでご注意ください。必要に応じて設定をメモリーに保存すると、後から呼び出すことができます。「プリセットのオルガン音色を選ぶ」(P.32)をご参照ください。

ビブラート／コーラス

VIVO S8M/S8/S4は、音を豊かにするビブラートとコーラスの効果を用意しています。効果には3つのビブラートと3つのコーラス(V1、V2、V3、C1、C2、C3)があります。

1. [T2L] ボタンを押してT2L ORGAN EDIT画面に入り、[DATA ENTRY] ノブまたはは[▲][▼] ボタンでVIBRATO/CHORUSを選びます。

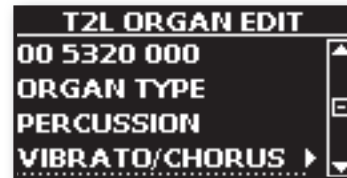

2. [▶] ボタンを押します。

VIBRATO/CHORUSの設定ページに入ります。



3. [▲][▼] ボタンで編集するパラメーターを選び、[DATA ENTRY] ノブまたは[◀][▶] ボタンで値を選びます。

詳細は「カーソルの操作とパラメーター値の設定」(P.26)をご参照ください。

パラメーター	設定値	説明
Switch	OFF, ON	エフェクトのオン／オフの切り替えです。オンに設定するとエフェクトが有効になります。
Type	V1、C1	効果の浅いビブラート／コーラス。
	V2、C2	標準的な効果のビブラート／コーラス
	V3、C3	効果の深いビブラート／コーラス
TREMULANT 1~6		パイプオルガン特有の、音の振幅とピッチを変化させる、トレモロとビブラートのエフェクトです。 NOTE このエフェクトは、パイプオルガン音色が選ばれている時にのみ選ぶことができます。
Main	OFF, ON	ONに設定すると、MAINパートのエフェクトが有効になります。
Lower/Bass	OFF, ON	ONに設定すると、LOWERパート／Bassパートのエフェクトが有効になります。

NOTE

別のプリセットのオルガン音色を呼び出すと、それまでに編集した内容が失われる可能性がありますのでご注意ください。必要に応じて設定をメモリーに保存すると、後から呼び出すことができます。「プリセットのオルガン音色を選ぶ」(P.32)をご参照ください。

オルガン・セクション

オーバードライブ

真空管アンプ特有の、バルブをオーバードライブ（過大出力）することによって音を歪ませる効果です。

NOTE

パイプオルガンが選ばれている場合は、このメニューは選べません。

1. [T2L] ボタンを押してT2L ORGAN EDIT画面に入り、[DATA ENTRY] ノブまたは[▲][▼] ボタンでOVERDRIVEを選びます。

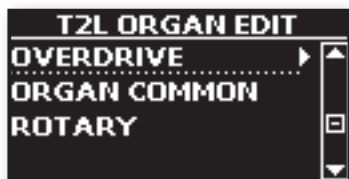

2. [▶] ボタンを押します。
OVERDRIVEの設定ページに入ります。



3. [▲][▼] ボタンで編集するパラメーターを選び、[DATA ENTRY] ノブまたは[◀][▶] ボタンで値を選びます。
「カーソルの操作とパラメーター値の設定」(P.26) をご参照ください。

パラメーター	設定値	説明
Switch	OFF, ON	ONに設定すると、エフェクトがかかります。
Drive	1~100	エフェクトをかける量とボリュームを設定します。
Tone	1~100	音質を調節します。
Level	1~100	パラメーターを設定したことによるレベル変化を補正します。
Eq Low freq	80 ~ 400 Hz	低域の周波数を選びます。
Eq Low gain	-12dB~0~12dB	上で選んだ低域周波数の、ゲインを設定します。
Eq High freq	800Hz ~ 8KHz	高域の周波数を選びます。
Eq High gain	-12dB~0~12dB	上で選んだ高域周波数のゲインを設定します。

NOTE

別のプリセットのオルガン音色を呼び出すと、それまでに編集した内容が失われる可能性がありますのでご注意ください。必要に応じて設定をメモリーに保存すると、後から呼び出すことができます。「プリセットのオルガン音色を選ぶ」(P.32) をご参照ください。

オルガンコモン

トーンホイール・オルガンに共通するパラメーターの説明です。トーンホイール・オルガン以外のオルガンに関するパラメーターの説明も含まれます。

1. [T2L] ボタンを押してT2L ORGAN EDIT画面に入り、[DATA ENTRY] ノブまたは[▲][▼] ボタンでCOMMONを選びます。

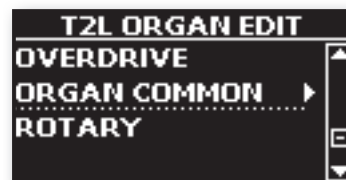

2. [▶] ボタンを押します。
ORGAN COMMONの設定画面に入ります。



3. [▲][▼] ボタンで編集するパラメーターを選び、[DATA ENTRY] ノブまたは[◀][▶] ボタンで値を選びます。
「カーソルの操作とパラメーター値の設定」(P.26) をご参照ください。
ORGAN COMMONで設定できるパラメーターの詳細は、「Organ Common」(P.50) をご参照ください。

ロータリーエフェクト

このエフェクトは、キャビネットに備えられた回転スピーカーによる、音の変調をシミュレートしています。

NOTE

ロータリーエフェクトは、パイプオルガン音色にはかかりません。

1. [T2L] ボタンを押してT2L ORGAN EDIT画面に入り、[DATA ENTRY] ノブまたは[▲][▼] ボタンでROTARYを選びます。

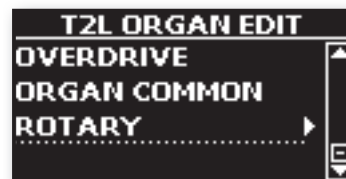

2. [▶] ボタンを押します。
OVERDRIVEの設定ページに入ります。

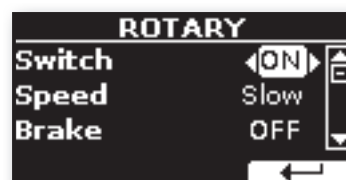

3. [▲][▼] ボタンでSwitchを選び、[DATA ENTRY] ノブまたは[◀][▶] ボタンでONを選びます。
ロータリーエフェクトが有効になります。
4. [▲][▼] ボタンでSpeedを選び、[DATA ENTRY] ノブまたは[◀][▶] ボタンでロータリーのスピード (fastまたはslow) を選びます。
5. [▲][▼] ボタンでBrakeを選び、[DATA ENTRY] ノブまたは[◀][▶] ボタンでロータリーの回転を止めるかどうかを選びます。ONに設定すると、スピーカーの回転速度が徐々に遅くなり、やがて回転が止まります。OFFに設定すると、スピーカーが徐々に回転し始めます。
設定できるパラメーターの詳細は、「Rotary Parameters」(P.51) をご参照ください。

11 エフェクトをかける

エフェクトをかける

NOTE

ここで説明するエフェクトは、トーンホイール・オルガン音色には効きません。

サウンド・エフェクトについて

VIVO S8M/S8/S4は、各パート (MAIN、LOWER、COUPLED、BASS) ごとに3つのエフェクター (FX-A、FX-B、FX-C) を搭載しています。音色を選ぶと、選んだ音に最適なエフェクトを自動的に付加します。

エフェクターのタイプやパラメーターは変更できます。

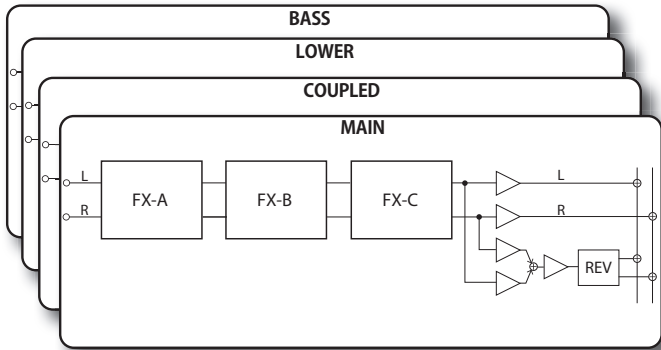

FXリアルタイム・コントロール

パネルにあるコントロール・ノブを使って、演奏中にエフェクト・パラメーターをリアルタイムで調節することができます。

2種類のエフェクト・パラメーターが、次のようにコントロール・ノブに割り当てられています。

MAIN/パート： [C1]、[C2]
COUPLED/パート： [C3]、[C4]
LOWER/BASS/パート： [C5]、[C6]

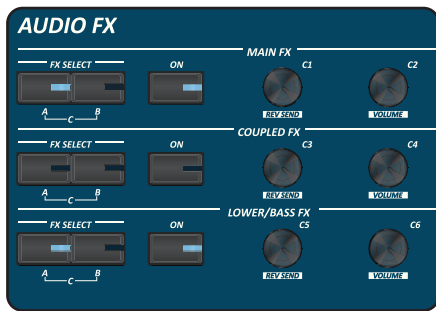

1. パートの [FX SELECT] ボタンAとBで、コントロール・ノブで操作するエフェクター (FX-A、X-B、FX-Cのいずれか) を選びます。FX-Cを選ぶには、[FX SELECT] ボタンAとBを同時に押します。
2. [C1]～[C6] ノブを回してエフェクトの量を調節します。ディスプレイにエフェクト値などの情報が表示されます。

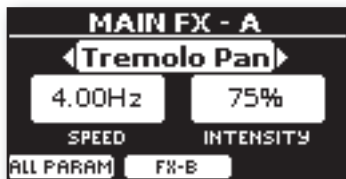

上図は、MAINパートの [C1] ノブを回したときのディスプレイの表示です。エフェクトは、トーンホイール・オルガン以外の音色が選ばれている場合に有効です。



3. エフェクトをバイパスする (エフェクトをかけない) 場合は、[ON] ボタンを押します。ボタンが消灯します。

サウンド・エフェクトを選ぶ

1. [MENU/EXIT] ボタンを押します。一覧からEFFECTSを選び、[▶] ボタンを押します。
エフェクト画面に入ります。

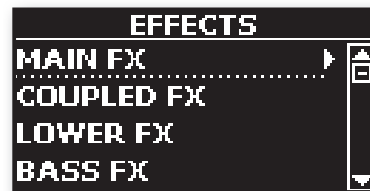

2. [DATA ENTRY] ノブまたは [▲] [▼] ボタンでパートを選び、[▶] ボタンを押します。
関連するパラメーター設定画面に入ります。



上図はMain Fxを選んだ例です。

3. [DATA ENTRY] ノブを回してエフェクトのタイプを選びます。
エフェクトの種類は「エフェクト・タイプとパラメーター・リスト」(P.80) をご参照ください。
4. [▲] [▼] ボタンで、関連するパラメーターを選びます。
5. [DATA ENTRY] ノブでパラメーター値を調節します。
エフェクトのパラメーターについての詳細は、「エフェクト・タイプとパラメーター・リスト」(P.80) をご参照ください。
6. 他のエフェクターを選ぶには、ファンクション・ボタン [F2] を繰り返し押します。
押すたびにエフェクターが切り替わります。



リバーブをかける

リバーブを使用することで、音に深みと表現力をもたせ、生楽器のようなリアルな響きを表現できます。

リバーブは様々なタイプがあり、パートごとにリバーブのかかり具合を調節できます。

1. REVERB [ON] ボタンを押します。

鍵盤全体のリバーブが有効(または無効)になります。



パートごとのリバーブ量を調節する

1. ディスプレイにメイン画面が表示されている状態で、ファンクション・ボタン [F1] を押し、REVERB を選びます。



ディスプレイに次のような画面が表示されます。



メニューのOrganは、トーンホイール・オルガンのパートを表します。

MAINパートでトーンホイール・オルガンを選んだ場合、そのリバーブを調節するにはMAINパートではなく、ORGANパートの値を変更します。

MEMO

[MENU/EXIT] ボタンを押し、EFFECTS、REVERBの順に選んでも、この画面に入ります。

2. [▲] [▼] ボタンで、リバーブ・レベルを変更するパートを選びます。
3. [DATA ENTRY] ノブまたは [◀] [▶] ボタンでリバーブ・レベルを調節します。
4. Use the REVERB [ON] button ファンクション・ボタン [F1] を押すと、全パートのリバーブをまとめてオン/オフできます。



リバーブ・タイプを変更する

リバーブのタイプを選びます。

REVERB TYPEの設定画面を開くには、次の2通りの方法があります。

1. REVERBの [TYPE] ボタンを押します。

設定画面が開きます。

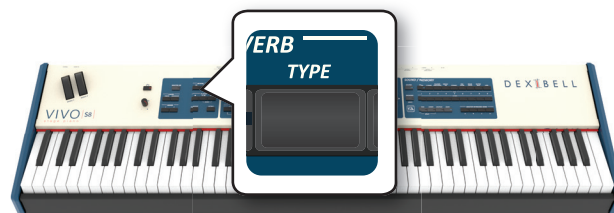

2. または、REVERB画面が表示されている状態で、ファンクション・ボタン [F2] でTYPEを選びます。



REVERB TYPE画面が表示されます。

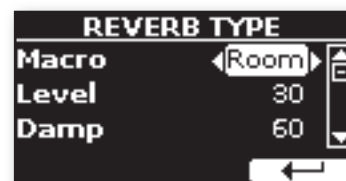

3. [DATA ENTRY] ノブまたは [◀] [▶] ボタンで、エフェクトのタイプを選びます。

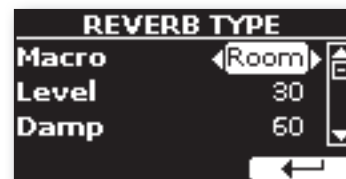

リバーブタイプは次の通りです。

設定値

Hall, Dark Hall, Mid Hall, Concert Hall, Large Hall, Chathedral, Arena, Cave, Chamber, Room, Venue, Ambience, Wooden Room, Brick Room, Studio Booth, Small Room, Living Room, Office, Warehouse, Music Club, Plate, Small Spring, Bright Spring, AmpSpring

パートごとのリバーブ量を調節する

[C1]～[C6]ノブで、各パートごとのリバーブ量を調整できます。

1. MAIN、COUPLED、LOWER / BASSパートに対応する[MIXER] ボタンを押します。

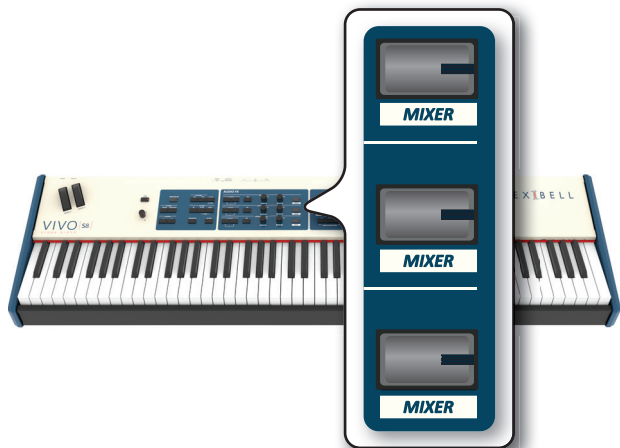

[C1]、[C3]、[C5]を回して各パートのリバーブ量を調節します。

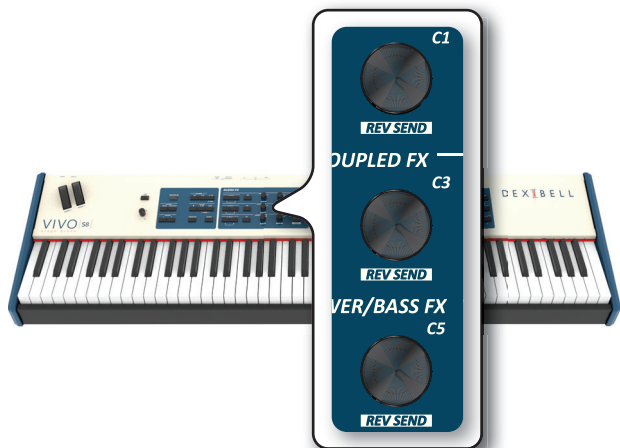

12 その他の機能

その他の機能

トランスポーズ

トランスポーズでは、鍵盤全体の音程を半音単位で上げ下げします。

異なるキーに調整された楽器と演奏したり、普段と違うキーで演奏したり、歌ったりの場合に便利です。

1. [TRANSPOSE] ボタンを押します。

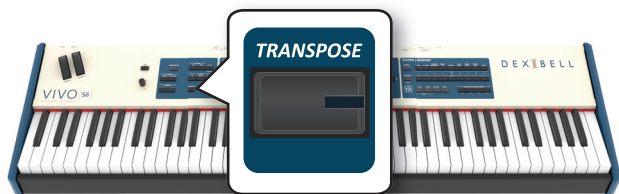

ディスプレイに次の画面が表示されます。



2. [DATA ENTRY] ノブまたは [◀] [▶] ボタンでトランスポーズする値を設定します。

設定値

-12 ~ 0 ~ +12 (半音単位)

0以外の値を設定するとボタンが点灯し、鍵盤全体の音程がトランスポーズします。

3. ファンクション・ボタン[F1]でトランスポーズのオン/オフを切り替えます。

MEMO

[MENU/EXIT] ボタンを押して、SETTING、TRANSPOSEの順に選んでも、この設定画面に入ります。

オクターブシフト

指定したパートの音程を、オクターブ単位(12半音ごと)で変更します。

1. [OCTAVE] ボタンを押します。



ディスプレイに次の画面が表示されます。

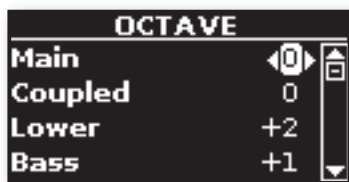

パート毎のオクターブシフト値が表示されます。

2. [▲] [▼] ボタンでパートを選びます。
3. [DATA ENTRY] ノブまたは [◀] [▶] ボタンで値を設定します。

コード機能を使って演奏する

VIVO S8M/S8/S4には「コード・エンハンサー」と「コード・フリーズ」という2つのコード機能が搭載されています。

コード・エンハンサー

MAIN/パート、COUPLED/パート、LOWER/パートで演奏する和音に、自動的に音を付加する機能です。

この機能は、String、Choir、Brass、またはPadファミリーの音色が選ばれている場合に使用できます。この機能を使用できる音色は、「VIVO VIVO S8M/S8/S4 音色リスト」(P.83)をご参照ください。

機能がオンのときはCHORDセクションの[ENHANCER]ボタンが点灯します。

1. MAIN/パートに、この機能を使用できる音色を選びます。
LOWER/パートの音色を選んだ場合でも同様の効果が得られます。
2. CHORDセクションの[ENHANCER]ボタンを押します。



[ENHANCER]ボタンが点灯し、コード・エンハンサー機能がオンになります。

NOTE

MAIN/パートまたはLOWER/パートに選ばれている音色が、対応するファミリー (Strings、Choir、Brass、Pad) の音色でない場合、コード・エンハンサーの効果はかかりません。

3. 鍵盤で和音を弾きます。
弾いた和音に自動で音が付加されます。
4. もう一度[ENHANCER]ボタンを押すと、コード・エンハンサー機能がオフになります。

コード・フリーズ

複雑なコードをいろいろな調で何度も演奏する時に便利な機能です。複雑なコード記憶し、指一本で異なるキーで演奏することができます。

MEMO

この機能はMAIN/パート、COUPLED/パートに対してのみ有効です。

1. 鍵盤で和音(2音以上)を弾きながら、[FREEZE]ボタンを押します。
弾いたコードが記憶され、[FREEZE]ボタンが点灯します。



2. 鍵盤で単音(1音)を弾きます。
弾いた音のキーで記憶させたコードを演奏できます。この機能がオンの間、記憶させたコードを指一本で演奏できます。
もう一度[FREEZE]ボタンを押すと、機能がオフになります。

MEMO

他のコードを記憶させるには、もう一度[FREEZE]ボタンを押してオフにし、手順1から操作をやり直します。

- 記憶させたコードは、次に他のコードを記憶させるまで覚えています。一度機能をオフにした後、もう一度同じコードで演奏するには [FREEZE] ボタンを押します。

キータッチを設定する

鍵盤のタッチ（鍵盤を弾く強さとベロシティ・カーブの関係）を選びます。

この機能はオルガン音色には効きません。

- [MENU/EXIT] ボタンを押し、SETTING、KEYBOARD TOUCHの順に選びます。
- [DATA ENTRY] ノブまたは [◀] [▶] ボタンでキータッチの種類を選びます。
設定値は以下のとおりです。

設定	設定値	説明
Keyboard Touch	Light++	Heavy 鍵盤を弾くわずかな強弱の差でベロシティを変化させることができます。最大ベロシティを出すためには最も強く鍵盤を弾く必要があります。
	Light+	
	Light	
	Normal	
Keyboard Touch	Heavy	Normal 標準的なカーブです。Heavyに比べて弱い力で最大ベロシティを出すことができます。
	Heavy+	
	Heavy++	
	Fixed [1~127]	
Fixed Value	1~127	Light 鍵盤を弾く力の強弱で、ベロシティをあまり変化させたくないときはこの設定を選びます。 Fixed 鍵盤を弾く力に関わらず、常に一定のベロシティで演奏できます。ベロシティは、次の「Fixed value」で設定します。
		Keyboard Touchに「Fixed」が選ばれている時に設定できます。鍵盤を弾いた時に出るベロシティの値を設定します。

キータッチをカスタマイズする

設定したキータッチのカーブをカスタマイズします。

- [MENU/EXIT] ボタンを押し、SETTING、KEYBOARD TOUCHの順に選びます。
ディスプレイに次の画面が表示されます。



- [DATA ENTRY] ノブまたは [◀] [▶] ボタンでカスタマイズする元となるキータッチを選びます。
- ファンクション・ボタン [F1] を押してVELOCITYを選びます。
- [◀] [▶] ボタンを使ってpp、p、mf、f、ffの中からカスタマイズするポイントを選びます。
- [DATA ENTRY] ノブまたは [▲] [▼] ボタンで選んだポイントに設定する値を選びます。

Curve Point	説明
	pp (ピアノッシモ) 最弱音を表します。
	p (ピアノ) 弱音を表します。
	mf (メゾフォルテ) 中ぐらいの強さを表します。
	f (フォルテ) 強音を表します。
	ff (フォルティッシモ) 最強音を表します。

- ファンクション・ボタンでRESETを選ぶと、すべての値が初期値に戻ります。
ここで設定したベロシティカーブは、自動的にグローバルエリアに保存され、電源をオフにした後も保持されます。

AUDIO IN入力レベルを調節する

接続したオーディオ・ソースの入力レベルを調整します。

- [MENU/EXIT] ボタンを押し、[▲] [▼] ボタンでAUDIO INPUTを選びます。[▶] ボタンを押して設定画面に入ります。



- [DATA ENTRY] ノブまたは [◀] [▶] ボタンでオーディオ入力レベルの値を調節します。

パートごとにオーディオ出力を設定する (VIVO S8/S4)

VIVO S8/S4 オーディオ信号の出力として、アンバランス出力 (フォーン端子) に加え、バランス出力 (キャノン端子) を用意しています。

状況に応じ特定のパート (ORGAN、MAIN、COUPLED、LOWER、BASS) で、メインまたはサブどちらのオーディオ出力を使用するかを選べます。

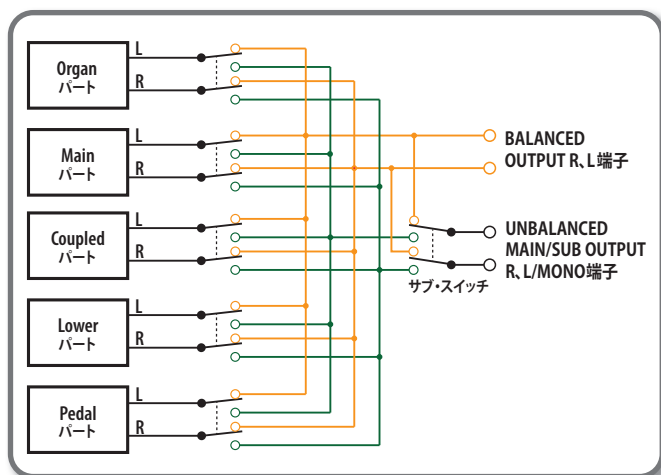

1. [MENU] ボタンを押してOUTPUTを選びます。「カーソルの操作とパラメーター値の設定」(P.26)をご参照ください。

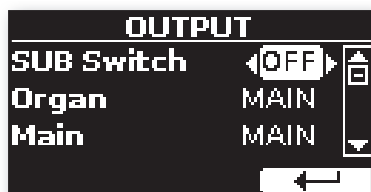

2. [▲] [▼] ボタンでSUB Switchを選び、[DATA ENTRY] ノブでSUB Switchの設定値をONにします。
UNBALANCED MAIN/SUB OUTPUT R、L/MONOの出力を、サブ・オーディオ出力として設定できる状態になります。

3. [▲] [▼] ボタンで出力を変更するパートを選びます。

4. [DATA ENTRY] ノブで出力にMAINまたはSUBを選びます。

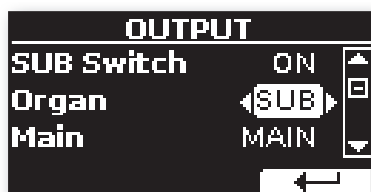

上図はOrgan/パートの出力を変更した場合の例です。

5. 手順2と3を繰り返して、変更が必要なパートの出力を設定をします。

Parameter	Setting	Explanation
SUB Switch	OFF, ON 初期値: OFF	UNBALANCED MAIN/SUB OUTPUT R、L/MONOをSUB出力として有効にします。
Organ	MAIN, SUB 初期値: MAIN	パートのオーディオ出力を、MAINまたはSUBに設定します。
Main		
Coupled		
Lower		
Bass		

工場出荷時の状態に戻す

VIVO S8M/S8/S4の設定を工場出荷時の状態に戻します。

WARNING

この操作を行うと、VIVO S8M/S8/S4をお買い上げ後に変更した設定や、録音したデータは全て失われます。この操作の前に、USBメモリーにバックアップを取ることをお勧めします。詳細は「データをUSBメモリーにバックアップする」(P.42)をご参照ください。

1. [MENU/EXIT] ボタンを押し、FACTORY RESETを選びます。

ディスプレイに次のような画面が表示されます。



2. ファンクション・ボタンでYESを選びます。

VIVO S8M/S8/S4が初期設定に戻り、ディスプレイにCompleteと表示されます。

NOTE

この操作を行っても、グローバルエリアに書き込んだ情報は初期化されません。

音色を初期化する

すべての音色情報を工場出荷時の状態に戻します

1. [MENU/EXIT] ボタンを押し、FACTORY SOUNDを選びます。

ディスプレイに次のような画面が表示されます。



2. ファンクション・ボタンでYESを選びます。

サウンド・ライブラリが初期化され、ディスプレイにCompleteと表示されます。

音色を初期化しない場合は、ファンクション・ボタンでNOを選びます。

データのバックアップ

コンテンツ、音色リスト、各種設定をUSBメモリーにバックアップしたり、バックアップしたデータをVIVO S8M/S8/S4に戻すことができます。

VIVO S8M/S8/S4を修理に出す際は、事前にこの方法でバックアップを取ることをお勧めします。

1. [MENU/EXIT] ボタンを押し、BACKUPを選びます。

「カーソルの操作とパラメーター値の設定」(P.26)をご参照ください。

ディスプレイに次のような画面が表示されます。



データをUSBメモリーにバックアップする

1. バックアップ・データを保存するUSBメモリーを接続します。
2. [MENU/EXIT] ボタンを押し、BACKUPを選びます。
ディスプレイに次のような画面が表示されます。



3. EXPORT BACKUPを選びます。
ディスプレイに次の画面が表示されます。



4. バックアップデータに名前を付けます。
詳細は「データやファイルに名前をつける」(P.26)をご参照ください。
5. ファンクション・ボタンでOKを選びます。
全てのデータがUSBメモリーに保存されます。

バックアップされるのは次のデータです。

バックアップ・データ
Global Parameters
Master Eq User Parameters
Memory Parameters
Memory Set Parameters
MIDI Set User Parameters
Temperament User Scale Parameters
Sound Library List

バックアップ・データを戻す

1. バックアップ・データの入ったUSBメモリーを接続します。
2. [MENU/EXIT] ボタンを押し、BACKUPを選びます。
ディスプレイに次のような画面が表示されます。



3. IMPORT BACKUPを選びます。
USBメモリー内にあるバックアップ・データがディスプレイに表示されます。
4. [▲][▼] ボタンでVIVO S8M/S8/S4に戻すバックアップ・データを選びます。

5. ファンクション・ボタンでIMPORTを選びます。
ディスプレイに次の画面が表示されます。



6. ファンクション・ボタンでYESを選びます。
バックアップ・データの内容がVIVO S8M/S8/S4に反映されます。

パニック機能

VIVO S8M/S8/S4の操作や、VIVO S8M/S8/S4とMIDIまたはUSB接続した外部機器の操作によって異音が発生したり、音が止まったりした場合にこの機能を使用します。

1. [MENU/EXIT] ボタンを押し、[▲][▼] ボタンでPANICを選びます。



2. [▶] ボタンを押します。
「All notes off (すべての発音停止)」と「Reset All Controllers (すべてのコントローラーのリセット)」のメッセージが、VIVO S8M/S8/S4の音源と、VIVO S8M/S8/S4と接続している音源のすべてのMIDIチャンネルに送られます。

13 追加音色 (サウンド・ライブラリー)

サウンド・ライブラリーとは

Dexibell製品に含まれる音色は、波形を再現するための複数のオシレーターによって作られています。音色情報にはピッチ、TVA/TVFエンベロープ、フィルターなどの情報が含まれ、これらすべての情報が「音色」を形成しています。

サウンドライブラリーの中には同じウェーブ・フォームを使用した音が複数あります。例えばElectric Pianoのサウンド・ライブラリーとしては、Dyno Stage、Suitcase、Phaser EPなどがあります。

サウンド・ライブラリーのメモリーの構成

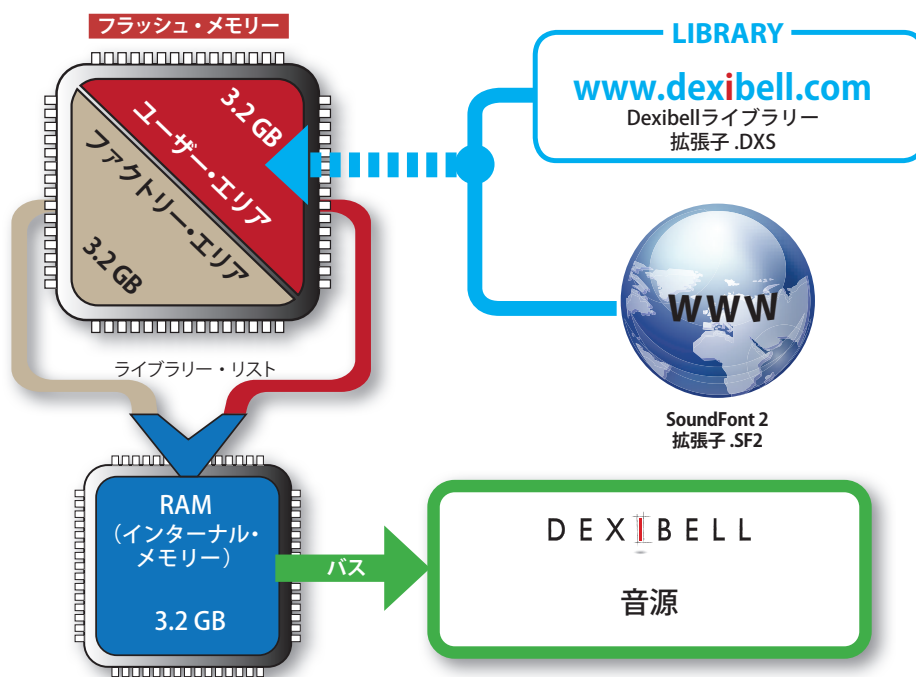

VIVO S8M/S8/S4の内部フラッシュ・メモリーには、サウンド・ライブラリーが含まれています。このメモリーは、3.2GBずつ2つに分かれています。

- 1つ目のファクトリー・エリアはVIVO S8M/S8/S4のファクトリー・サウンド・ライブラリー用で、削除することはできません。
- 2つ目はユーザーによって変更可能な領域で、ここにユーザー・サウンド・ライブラリーを保存します。

VIVO S8M/S8/S4の電源をオンにすると、サウンド・ライブラリーをロードするためのライブラリー・リストを使用して、内部フラッシュ・メモリーから3.2GBのRAM (インターナル・メモリー) にサウンド・ライブラリーをロードします。初期状態では、ライブラリー・リストにはファクトリー・サウンド・ライブラリーのみが含まれます。

Dexibellサウンド・ライブラリー (<https://www.dexibell.com>) またはサードパーティのサウンド・ライブラリー (拡張子 .SF2) から新しいサウンド・ライブラリーを取得し、ユーザー・エリアにロードできます。

サウンド・ライブラリーをロードするためのライブラリー・リストは編集でき、どのサウンド・ライブラリー (ユーザー・エリアまたはファクトリー・エリア、もしくはその両方から) をインターナル・メモリーにロードするかを選ぶことができます。

サウンド・ライブラリー

新しい音色をVIVO S8M/S8/S4にインストールできます。

- Dexibell Official Sounds (拡張子: .DXS)

以下のサイトからダウンロードできます。

<https://www.dexibell.com/>

随時新しいデータがアップされますので、こまめにチェックしてみてください。

- third-party sounds (拡張子: .SF2)

VIVO S8M/S8/S4は.SF2の拡張子を持つサウンド・ライブラリーと互換性があります。Webでお探しください。

サウンド・ライブラリーの追加と削除

SOUND LIBRARY画面では、インターナル・メモリーにインポートするサウンド・ライブラリーを選んだり、削除したりできます。

NOTE

ここで削除したサウンド・ライブラリーは、完全には削除されません。データはファクトリー・サウンド・ライブラリーとしてメモリー内に残っているため、再びロードすることができます。詳細は「USBメモリーからサウンド・ライブラリーを追加 (インポート) する」(P.44) をご参照ください。



1. [MENU/EXIT] ボタンを押し、SOUND LIBRARYを選びます。

ディスプレイに次の画面が表示されます。



追加音色（サウンド・ライブラリー）

インターナル・メモリー内のサウンド・ライブラリーが表示されます。
各サウンド・ライブラリー名の左側にあるアイコンの意味は、次のとおりです。

アイコン	説明
	ファクトリー・エリアにあるサウンド・ライブラリーです。
	ユーザー・エリアにあるサウンド・ライブラリーです。

ディスプレイに表示されるREMOVEとADDで、サウンド・ライブラリーの追加と削除ができます。

サウンド・ライブラリーを削除する

1. [MENU/EXIT] ボタンを押し、SOUND LIBRARYを選びます。



2. [DATA ENTRY] ノブまたは[▲][▼] ボタンで、削除するサウンド・ライブラリーを選びます。

サウンド・ライブラリーに含まれる音色を確認するには、[▶] ボタンを押します。



サウンド・ライブラリーに含まれる音色を聴くには、[DATA ENTRY] ノブまたは[▲][▼] ボタンで音色を選び、鍵盤を弾きます。

確認後、ファンクション・ボタンで ← を選び、SOUND LIBRARY画面に戻ります。

3. 削除するサウンド・ライブラリーを選び、ファンクション・ボタンで REMOVEを選びます。

ディスプレイに次のような確認メッセージが表示されます。

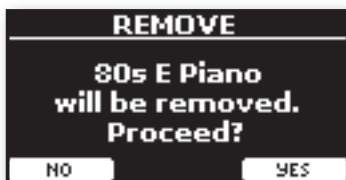

4. 選んだサウンド・ライブラリーを削除するには、ファンクション・ボタンで YESを選びます。

削除しない場合は、ファンクション・ボタンで NOを選びます。

サウンド・ライブラリーの削除に関する注意事項

- ・ ファクトリー・サウンド・ライブラリーの音色は、音色自体は削除されませんが、VIVO S8M/S8/S4起動時に読み込むライブラリー・リストから削除されます。
- ・ ユーザー・サウンド・ライブラリーの音色を削除した場合、データは完全に削除され、再び戻すことはできません。必要な場合は削除作業の前にバックアップをしてください。

サウンド・ライブラリーを追加する

1. [MENU/EXIT] ボタンを押し、SOUND LIBRARYを選びます。



2. ファンクション・ボタンで ADDを選びます。

ディスプレイに、以前削除したサウンド・ライブラリーが表示されます。



上図では、削除したサウンド・ライブラリーのリストがないので、以前削除したサウンド・ライブラリーが存在しないことを示します。この場合、USBメモリー内にあるサウンド・ライブラリーのみを追加できます。

下図の例では、以前削除したINTERNAL ARCHIVEの音色が表示されています。



インターナル・メモリーの空き容量を確認するには、ファンクション・ボタン [F1] を押して FREE SIZEを選びます。



ディスプレイにインターナル・メモリーの空き容量と、全体に対する割合 (%) が表示されます。

新しいサウンド・ライブラリーをインターナル・メモリーにロードする際、十分な容量があるかどうかを確認する場合に便利です。

USBメモリーからサウンド・ライブラリーを追加（インポート）する

ユーザー・エリアにサウンド・ライブラリーをインポートし、VIVO S8M/S8/S4の演奏で使用できます。インポートには、USBメモリーとパソコンが必要です。

3. パソコンを使用して、Dexibell Webサイト (.DXS) または他のWebサイト (.SF2) からサウンド・ライブラリーをダウンロードします。
4. USBメモリーのルートに「SOUND」という名前のフォルダを作成します。
5. サウンド・ライブラリー (.DXS または .SF2) をUSBメモリーの「SOUND」フォルダにコピーします。
6. 手順3でサウンド・ライブラリーのデータを入れたUSBメモリーを、VIVO S8M/S8/S4のUSB端子に接続します。
7. INTERNAL ARCHIVE画面からファンクション・ボタンで USBを選びます。

追加音色 (サウンド・ライブラリー)

USBメモリー内のサウンド・ライブラリーが表示されます。
ディスプレイに次のように表示されます。



USBメモリー内のSOUNDフォルダの内容が表示されます。

MEMO

- [▶] ボタンで選んだフォルダを開き、[◀] ボタンでひとつ上の階層に戻ります。
- ファンクション・ボタンでINTERNALを選ぶと、インターナル・アーカイブの画面に戻ります。

8. [DATA ENTRY] ノブまたは [▲] [▼] ボタンで、インポートするサウンド・ライブラリーを選びます。

[▶] ボタンを押すと、サウンド・ライブラリーが開き、サウンド・ライブラリーに含まれる音色名が表示されます。



音を確認するには、[DATA ENTRY] ノブまたは [▲] [▼] ボタンで音色を選び、鍵盤を弾きます。

サウンド・ライブラリーのサイズを知るには、ファンクション・ボタン [F2] を押してINFOを選びます。ディスプレイにサイズが表示されます。



9. ファンクション・ボタンでIMPORT ALLを選び、サウンド・ライブラリーをインポートします。

ディスプレイに、インポートするファミリーを選ぶ画面が表示されます。



10. [DATA ENTRY] ノブまたは [◀] [▶] ボタンで、インポート先のファミリーを選びます。

11. ファンクション・ボタン [F1] を押してEXECUTEを選びます。
インポートが終わると、ディスプレイに確認メッセージが表示されます。

ファクトリー・エリアのサウンド・ライブラリーを追加(ロード)する

一度削除したファクトリー・エリアのサウンド・ライブラリーを、もう一度VIVO S8M/S8/S4にロードすることができます。



3. [DATA ENTRY] ノブまたは [▲] [▼] ボタンで、再度読み込むサウンド・ライブラリーを選びます。

4. [▶] ボタンを押します。

サウンド・ライブラリーに含まれる音色が表示されます。



5. [DATA ENTRY] ノブまたは [▲] [▼] ボタンで音色を選びます。

鍵盤を弾いて音を確認できます。

サウンド・ライブラリーのサイズを知るには、ファンクション・ボタンでINFOを選びます。ライブラリーのサイズが表示されます。



6. 選んだサウンド・ライブラリーをインポートするには、ファンクション・ボタンでIMPORT ALLを選びます。

ディスプレイに、インポートするファミリーを選ぶ画面が表示されます。



7. [DATA ENTRY] ノブまたは [◀] [▶] ボタンで、インポートする音色のファミリーを選びます。

8. ファンクション・ボタンでEXECUTEを選びます。

ライブラリーがインポートされ、ディスプレイに確認メッセージが表示されます。

NOTE

工場出荷時の音色に戻すには「音色を初期化する」(P.41) をご参照ください。

追加音色（サウンド・ライブラリー）

ユーザー音色の選び方

ユーザー音色を選ぶ前に、外部から音色をインポートする必要があります。詳細は「USBメモリーからサウンド・ライブラリーを追加（インポート）する」（P.44）をご参照ください。

1. [SOUND] ボタンを押します。

ボタンが点灯し、9個のファミリーボタンと9個の番号ボタンで音色を選べる状態になります。



2. ファミリーの [USER] ボタンを押します。

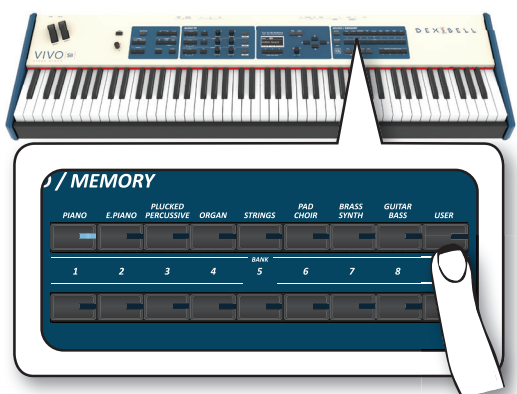

USERファミリーで最近選ばれた音色が選ばれます。

音色ボタンが点灯し、ディスプレイにユーザー音色のリストが表示されます。選んでいる音色には下線が付きます。

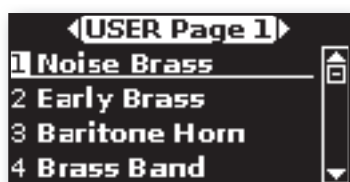

3. [1]～[9]の番号ボタンを押して、音色を選びます。

ユーザー音色が選ばれ、ディスプレイには選んだ音色名が表示されます。数秒間そのまま音色選択操作をしないと、ディスプレイはメイン画面に戻ります。

TIPS

- ユーザー音色のリストページは9つあります。ディスプレイに選んだ音色名が表示された状態で[◀] [▶] ボタンを押すと、選ばれている音色の前または次のユーザーページが表示されます。
- メイン画面で[◀] [▶] ボタンを押すと、同じファミリー内の隣り合う音色を選ぶことができます。

14 サウンドセット(インポート/エクスポート)

パフォーマンス用の音色セット(サウンドセット)を準備できます。

例えば、パフォーマンス(演奏)でピアノ音色のみを使う場合、ピアノ音色ひとつをサウンドセットに設定します。そうすることで、VIVO S8M/S8/S4内部メモリの最大サイズを、ピアノ音色のためだけに使用することができます。

また、Dexibell Webサイト (<https://www.dexibell.com/>) から、サウンドセットをダウンロードできます。

サウンドセットのエクスポート

準備したサウンドセットをUSBメモリーにエクスポートします。

1. 「サウンド・ライブラリーの追加と削除」(P.43)を参照し、サウンドセットを準備します。
2. USBメモリーをUSB端子に挿入します。
3. [MENU/EXIT] ボタンを押し、[DATA ENTRY] ノブまたは [▲] [▼] ボタンでSOUND SETUPを選びます。



SOUND SETUP画面が表示されます。



4. [DATA ENTRY]ノブまたは[▲][▼]ボタンでEXPORT SETUPを選び、[▶]ボタンを押します。
ディスプレイには次のような画面が表示されます。



5. 名前を付けます。
詳細は「データやファイルに名前をつける」(P.26)をご参照ください。
6. ファンクション・ボタンでOKを選びます。
サウンドセットがエクスポートされ、ディスプレイに確認メッセージが表示されます。

サウンドセットのインポート

あらかじめUSBメモリーに保存しておいたサウンドセットを、VIVO S8M/S8/S4にインポートします。

NOTE

サウンドセットをインポートすると、インターナル・メモリーにあるサウンドセットはインポートしたサウンドセットに置き換えられます。

外部からインポートしたサウンドセットは、一度削除すると元に戻すことができませんのでご注意ください。元インターナル・メモリーにあったライブラリーについては、INTERNAL ARCHIVE画面から戻せます。詳細は「サウンド・ライブラリーを追加する」(P.44)をご参照ください。

1. サウンドセットが保存されているUSBメモリーをUSB端子に接続します。
2. [MENU/EXIT] ボタンを押し、[DATA ENTRY] ノブまたは [▲] [▼] ボタンでSOUND SETUPを選びます。



ディスプレイにSOUND SET画面が表示されます。



3. [DATA ENTRY]ノブまたは[▲][▼]ボタンでIMPORT SETUPを選び、[▶]ボタンを押します。

ディスプレイに、USBメモリー内のサウンドセットが表示されます。:



4. [DATA ENTRY]ノブまたは[▲][▼]ボタンでインポートするサウンドセットを選びます
5. ファンクション・ボタンでIMPORTを選びます。
サウンドセットがインポートされ、ディスプレイに確認メッセージが表示されます。

15 音色をカスタマイズする (T2L)

T2Lモデリング



T2Lモデリングとは、全てのDexibellブランドの製品に搭載されている、革新的な技術です。

T2Lモデリングは、楽器が持つ様々な特性をシミュレートするための、多くのアルゴリズムを搭載しています。

ダンパー・オフ (高音のダンパーなし)

アコースティック・ピアノと同様、高域の18鍵分はダンパーがありません。そのため、鍵盤を放したときに音が自然に伸びやかに響きます。

これらの高域18鍵をスタッカートで演奏した場合、音が消えるまでの長さは、ダンパーがある音域の音よりも長くなります。



FPシミュレーション (ダンパーペダル・マルチアクション・シミュレーション)

ダンパーペダルを持つ、次の特徴をシミュレートしています。

A) ダンパーペダルを押すと、ダンパーが弦から離れたとき生じるフェルトのダンパー摩擦音がします。このノイズをシミュレートし、付加しています (ダンパー摩擦音)。

B) ダンパーペダルを押すと、ダンパーが上がることにより全ての弦が自由になって振動します。それにより共鳴音が発生し、音の響きが豊かになります (弦の共鳴)。ダンパーペダルを使うと、ただ音を伸ばしただけよりも、この弦の共鳴によって艶のある豊かな響きが生まれます。VIVO S8M/S8/S4はこの響きをシミュレートしています。

C) アコースティック・ピアノと同様に、ダンパーペダルを離したときに生じる、ダンパーが降りる機械的ノイズをシミュレートしています (サステインペダル機械ノイズ)。

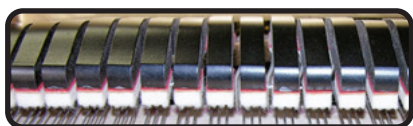

(A)、(B) ダンパーペダルが押されると、フェルトダンパーが上がります。

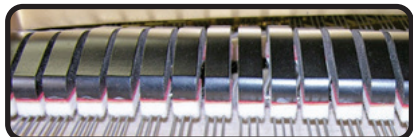

(C) ダンパーペダルを離すと、フェルト・ダンパーは弦に触れた状態になります。

「Damper Noise (ダンパー・ノイズ)」(P.49)をご参照ください。

SP-シミュレーション (ソフトペダル・シミュレーション)

ソフトペダルは、音の音量と音色を変化させます。アコースティック・ピアノのソフトペダルの動きをシミュレートしています。



ソフトペダル

音色のカスタマイズ

内蔵音色のパラメーターを好みに合わせて編集し、音をカスタマイズできます。

NOTE

変更するパートを確認してから、編集作業を初めてください。異なるパートを編集すると、意図したような音になりません。

1. メイン画面で[▲][▼]ボタンを押して、編集するパートを選びます。
2. カスタマイズする音色を選びます。
詳細は「ユーザー音色の選び方」(P.46)をご参照ください。
3. [T2L]ボタンを押します。
選んでいるパートを編集できる状態になります。



MEMO

[MENU/EXIT] ボタンを押して、T2L EDITORを選ぶことでも編集画面に入ります。

選んだ音色の種類に応じて、編集できるパラメーターが表示されます。

オルガン以外の音色

オルガン音色



上図は編集する音色にItalian Live PL Grandが選ばれている例です。

4. [▲][▼]ボタンで編集するパラメーターを選びます。
5. [DATA ENTRY]ノブまたは[◀▶]ボタンで設定値を選びます。

変更した設定をメモリーに保存する

詳細は「インターナル・メモリーに設定を保存する」(P.53)をご参照ください。

音色をカスタマイズする (T2L)

編集パラメーター

編集できるパラメーターは、音色によって異なります。

音色パラメーター

VIVO S8M/S8/S4Iには、音色を構成するさまざまな要素のパラメーターがあります。これら多くのパラメーターを調整して、音色をカスタマイズできます。

Hammer Noise (キー・オン時のインパルス・ノイズ) (for Ac. Piano)

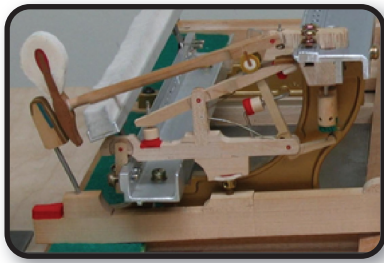

ピアノの鍵盤を弾くと、弦にハンマーが当たったときの衝撃音(ハンマー・ノイズ)が音のアタックに含まれます。このノイズがピアノ本体の共鳴によって響きます。

このパラメーターでは、ハンマー・ノイズの量を調節します。

パラメーター	設定値
Hammer Noise	-64 ~ 0 ~ +63

Key Off Noise (離鍵時のメカニカル・ノイズ)

鍵盤を離すと、離すスピードに応じた機械的なノイズ(キーオフ・ノイズ)が発生します。

このパラメーターではキーオフ・ノイズの量を調節します。

パラメーター	設定値
Key Off Noise	-64 ~ 0 ~ +63

Damper Noise (ダンパー・ノイズ)

ダンパーペダルをオン/オフしたときに生じる、ダンパーが弦から離れたり弦に触れたりする摩擦音(ダンパー・ノイズ)を調節します。

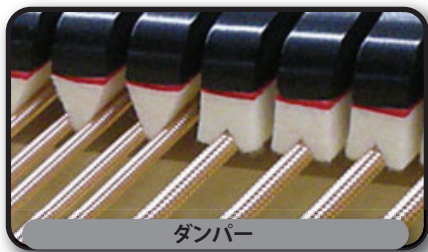

パラメーター	設定値
Damper Noise	-64 ~ 0 ~ +63

Strings Reso (弦の共鳴音) (for Ac. Piano)

アコースティック・ピアノと同様に、いくつかの鍵盤を弾いた状態で他の音をスタックで演奏すると、弾かれている音のダンパーが解放された状態のため、それらの弦の共鳴音(ストリングス・レゾナンス)が鳴ります。これにより、多くの倍音が加わって、音の響きが豊かになります。

ここでは、この共鳴音の量を調節します。



パラメーター	設定値
String Reso	-64 ~ 0 ~ +63

Damper Reso (ダンパー・レゾナンス) (for Ac. Piano)

ダンパーペダルを踏んだときに、全てのダンパーが上がることにより、解放された弦が振動して生じるノイズです。

パラメーター	設定値
Damper Reso	-64 ~ 0 ~ +63

Cabinet Reso (Wurlly, Ac. Guitar, Harp用)

キャビネットの共振(キャビネット・レゾナンス)を調節します。

パラメーター	設定値
Cabinet Reso	-64 ~ 0 ~ +63

Bell (Electric Piano 用)

1970年代に人気を博したエレクトリック・ピアノの、特徴的なベル音の音量を調節します。

パラメーター	設定値
Bell	-64 ~ 0 ~ +63

Growl (Electric Piano 用)

フェイス・アタックの典型的な歪みで、うなるような効果をもたらします。このパラメーターで効果を調節します。

パラメーター	設定値
Growl	-64 ~ 0 ~ +63

Off Noise (Clavinet, Harpsi, E. Piano, Bass 用)

一部の楽器で鍵盤を離したとき生じる、キーオフ・ノイズの音量を調節します。

パラメーター	設定値
Off Noise	-64 ~ 0 ~ +63

On Noise (Trumpet, Flugelhorn 用)

トランペットやフリューゲルホルンで、ピストンが押されたときのノイズの量を調整します。

パラメーター	設定値
On Noise	-64 ~ 0 ~ +63

音色をカスタマイズする (T2L)

Attack, Hold, Decay, Sustain, Release (Brass, Strings, Pad, Choir, Synth, Jazz Guitar 用)

音のエンベロープを調節します。

たとえばオルガンは、鍵盤を押すと一定の音量で音が鳴り、鍵盤を離すとすぐに音が消えます。一方ギターは、弦を弾いた直後に音量が最大になり、その後すぐに減衰します。このように、楽器による音の鳴り方をこのパラメーターで調節します。

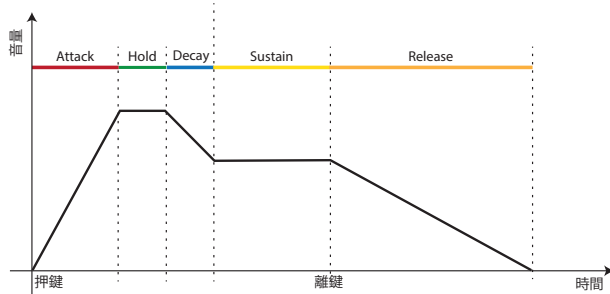

パラメーター	設定値
Attack	-64 ~ 0 ~ +63
Hold	
Decay	
Sustain	
Release	
Cutoff	
Resonance	

エンベロープ (Attack, Hold, Decay, Sustain, Release) は、ボリューム (音量) の制御だけでなく、Strings, Pad, Choir, Synthなどのカテゴリーの音色では、カットオフやレゾナンスなどのフィルターのパラメーターも制御します。フィルターが動作し始める周波数 (カットオフ) と、カットオフ周波数付近の周波数をどの程度増加させるかを設定できます。

Ride

Ac. Bass&Ride音色に含まれるライド・シンバルの音量を調節します。

パラメーター	設定値
Ride	-64 ~ 0 ~ +63

Amp noise

ベースアンプのノイズ量を調節します。

パラメーター	設定値
Amp noise	-64 ~ 0 ~ +63

String noise

ベースの弦の共鳴音を調節します。

パラメーター	設定値
String noise	-64 ~ 0 ~ +63

Key Noise

サクスのキーノイズの量を調節します。

パラメーター	設定値
Key noise	-64 ~ 0 ~ +63

Polyphonic (ポリフォニック)

フルート、バイオリン、サクス、トランペット、アコーディオンなどの単音楽器を演奏する場合に役立ちます。

パラメーター	設定値	説明
Polyphonic	Low, High, Last, Poly	Low パートの発音がモノフォニックになり、鍵盤で弾いた一番低い音のみが鳴ります。
		High パートの発音がモノフォニックになり、鍵盤で弾いた一番高い音のみが鳴ります。
		Last パートの発音がモノフォニックになります。
		Poly パートの発音がポリフォニックになります。

Blow

木管楽器を吹くときの息のノイズを調節します。

パラメーター	設定値
Blow	-64 ~ 0 ~ +63

Pluck

Pedal BassとPedal DoubleBsのアタック部分を強調します。

パラメーター	設定値
Pluck	-64 ~ 0 ~ +63

トーンホイール・オルガン音色パラメーター

[ORGAN TYPE] ボタンで、オルガンのタイプ (TW1、TW2、FARF、VX、PIPE) を選びます。

詳細は「オルガン・セクション」(P.32) をご参照ください。

Percussion

ビンテージオルガン特有の、歯切れの良いアタック音です。ハーブや木琴、マリンバなどのパーカッション音を模倣して作られました。

詳細は「パーカッション」(P.34) をご参照ください。

Vibrato/Chorus

ビブラートとコーラスは、それぞれ3つずつ、V1、V2、V3、C1、C2、C3の合計6つの設定で構成されます。

詳細は「ビブラート/コーラス」(P.34) をご参照ください。

Overdrive

真空管アンプ特有の、バルブをオーバードライブ (過大出力) することによって音を歪ませる効果です。

詳細は「オーバードライブ」(P.35) をご参照ください。

Organ Common

Volume

トーンホイール・オルガン音色の音量を調節します。

音色をカスタマイズする (T2L)

設定値にSoftを選ぶと、トーンホイール音色の音が柔らかくなり、音量がわずかに小さくなります。

パラメーター	設定値
Volume	Normal, Soft

Leakage

ピンテージの電子オルガンでは、ピックアップがそれ自身のトーンホイール信号だけでなく、隣接するトーンホイールの信号を拾って発音してしまうことがあります。この音はリーケージ・ノイズとして、元々は欠陥と考えられていましたが、次第に電子オルガンの音の特徴付ける重要な音として捉えられるようになりました。

このパラメーターでは、リーケージの量を調節します

パラメーター	設定値
Leakage	0~127

Hum noise

電子オルガンの音は電磁ピックアップによって音を作り出すために、どうしてもハムノイズが混入してしまいます。このハムノイズの量を調節します。

パラメーター	設定値
Hum noise	0~127

Click On Noise、Click Off Noise

電子オルガンでは、鍵盤を弾いたときや鍵盤を離れたときに、短いクリック音が聴こえることがあります。当初このノイズは楽器の構造上の欠陥であり、設計者はこのノイズを除去またはフィルターで軽減しようとしていました。しかし時と共にこのノイズはオルガン・サウンドの特徴として捉えられるようになり、今ではクラシック電子オルガンの音の一部として受け入れられています。

このパラメーターでは、クリックノイズの量を調節します。

パラメーター	設定値
Click On Noise	0~127
Click Off Noise	

Perc. Manual

ピンテージ・オルガン特有のアタック音で、クリックノイズとは異なります。「パーカッション」(P.34)をご参照ください。

このパラメーターで、どのパートの音にパーカッションを付加するかを選びます。

パラメーター	設定値
Perc. Manual	Main, Lower

Expression Min

エクスプレッションペダルを上げた時の、最小値を設定します。

パラメーター	設定値
Expression Min	0~127

Express. Tone

音量が下がった時、高周波数または低周波数の音が聴き取りづらくなります。このパラメーターをオンにすると、音量を下げた時、中高域の周波数に比べて低域の周波数の減衰量が少なくなり、音が聴き取りやすくなります。

パラメーター	設定値
Express. Tone	Off, On

Brilliance

音の明るさを調節します。

音色にパイプオルガンを選んでいるときに有効です。

パラメーター	設定値
Brilliance	-12~+12

Rotary Parameters

ロータリー・ブロック図

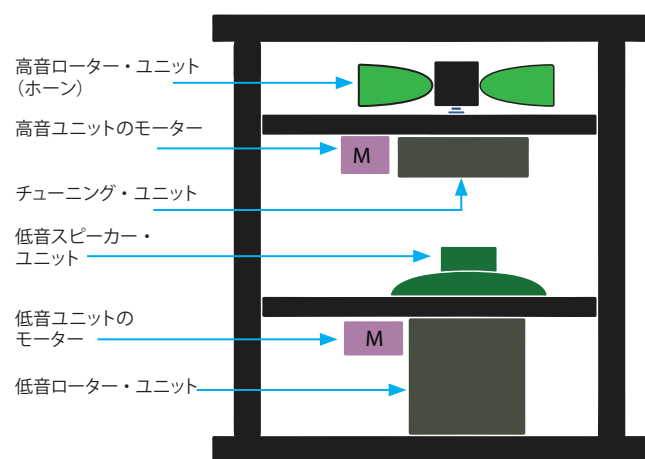

Rotary Type

回転のモードを選びます。

パラメーター	設定値	
Rotary Type	A, B	A: 一般的なシミュレーションです。 B: より高度なシミュレーションで、Dexibell J7 と S9 (OS4.06以降) に導入されているエフェクトです。 新しいアルゴリズムにより、ホーンとベーススピーカーの回転や深さをさらに忠実に再現しています。加速と減速がとても正確で、まるで実際にスピーカーが回っているかのような効果を得られます。

Rotary Noise

モーターが動いている時のノイズです。ノイズの音量を調節します。

パラメーター	設定値
Rotary Noise	0 ~ 127

音色をカスタマイズする (T2L)

Horn Slow RPM、Horn Fast RPM

低速モードと高速モードのときの、高音ローター（ホーン）の速度を設定します。

パラメーター	設定値
Horn Slow RPM	20 ~ 100
Horn Fast RPM	300 ~ 500

Horn RampUp、Horn RampDw

ホーンの回転を低速から高速へ切り替えたとき (Horn RampUp) または高速から低速へ切り替えたとき (Horn RampDw) に切り替わりにかかる時間を設定します。

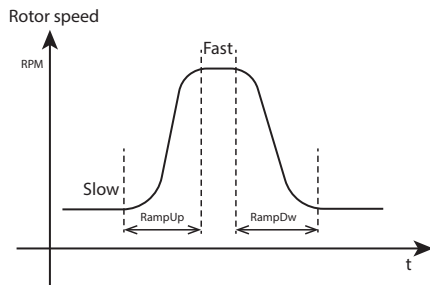

パラメーター	設定値
Horn RampUp	0.2~15 sec.
Horn RampDw	

Bass Slow RPM、Bass Fast RPM

低速モードと高速モードのときの、低音ローターの速度を設定します。

パラメーター	設定値
Bass Slow RPM	20~100
Bass Fast RPM	300~500

Bass RampUp、Bass RampDw

低音ローターの回転を低速から高速へ切り替えたとき (Bass RampUp) または高速から低速へ切り替えたとき (Bass RampDw) に、切り替わりにかかる時間を設定します。

パラメーター	設定値
Bass RampUp	0.2~15 sec.
Bass RampDw	

音色ごとにベロシティを調節する

NOTE

この機能はオルガン音色には無効です。

T2Lの「Velocity Compad」機能では、音色ごとにキー・ベロシティを調節できます。例えばピアノ音色のベロシティは変化をつけやすく、ストリングスやパッド音色のベロシティは変化を付けにくい設定をすることができます。

1. 「音色のカスタマイズ」(P.48)を参照して、「T2L EDITOR」画面に入ります。
2. [DATA ENTRY]ノブまたは[▲][▼]ボタンでVelocity Compadを選びます。
下図はMAINパートを選んだ場合の例です。



3. [▶]ボタンを押します。
ディスプレイに次のような画面が表示されます。



4. [▲][▼]ボタンで3種類の中から編集するパラメーターを選びます。
5. [◀][▶]ボタンで値を設定します。

パラメーター	設定値	説明
Start	0~127	ベロシティ・カーブの編集開始点で、以下のRateの影響を受け始める地点です。
Rate	0.1~8.0	カーブの圧縮/膨張係数です。
Offset	0~127	ベロシティの最低値を設定します。

以下の例では、開始点が52に設定され、「オフセット」が値35から始まり、レートが2.7に設定されていることを示しています。

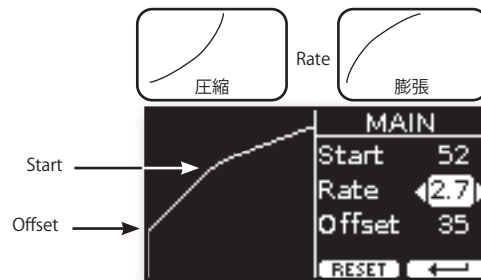

初期値に戻すには、ファンクション・ボタンでRESETを選びます。

16 メモリーとメモリーセット

VIVO S8M/S8/S4には81個のメモリーがあり、VIVO S8M/S8/S4で編集したほぼすべての設定値をメモリーに保存できます。

あらかじめ保存したメモリーを呼び出すことで、演奏中にメニュー画面から機能呼び出ししたり、設定を変更したりすることなく、すぐに好みの設定を呼び出すことができます。

また、81個のメモリーをまとめてメモリーセットとして保存できます。メモリーセットは、USBメモリーからインポートすることもできます。

メモリーとメモリー構造

作成したメモリーやメモリーセットは、インターナル・メモリーまたはUSBメモリーに保存できます。

これにより、用途に応じた設定を複数用意することができます。

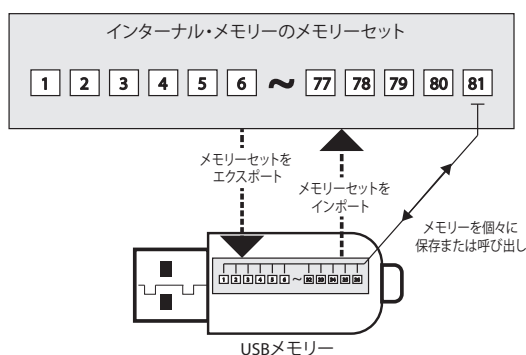

インターナル・メモリーに設定を保存する

1. 保存する設定をおこないます。
詳細は「ファンクション・メニュー」(P.68) をご参照ください。
2. [MEMORY/WRITE] ボタンを押し続けます。



ディスプレイに次のような画面が表示されます。



[MEMORY/WRITE] ボタンが点灯し、ディスプレイにインターナル・メモリーの内容が表示されます。

MEMO

[MENU/EXIT] ボタンを押し、MEMORY、WRITEの順に選ぶことでも同じ画面に入ります。

3. ファミリー・ボタンと番号ボタンで、現在の設定を登録するメモリーの番号を選びます。

[DATA ENTRY] ノブまたは [▲] [▼] ボタンで置き換えるメモリーを選び、ファンクション・ボタンでSAVEを選んで、同じ操作ができます。

ディスプレイに次のような画面が表示されます。



4. メモリーに名前を付けます。
詳細は「データやファイルに名前をつける」(P.26) をご参照ください。
5. ファンクション・ボタンでOKを選びます。
設定がインターナル・メモリーに保存されます。



インターナル・メモリーから設定を呼び出す

1. [MEMORY/WRITE] ボタンを押します。
[MEMORY/WRITE] ボタンが点灯し、ディスプレイにインターナル・メモリーの内容が表示されます。



MEMO

[MENU/EXIT] ボタンを押し、MEMORY、RECALLの順に選ぶことでも、同じ画面に入ります。

2. ファミリー・ボタンと番号ボタンで、呼び出すメモリーの番号を選びます。

[DATA ENTRY] ノブまたは [▲] [▼] ボタンで呼び出すメモリーを選び、ファンクション・ボタンでRECALLを選んで、同じ操作ができます。

メモリーが呼び出され、VIVO S8M/S8/S4の各種設定が呼び出したメモリーの内容(設定)に変わります。

ディスプレイに次のような画面が表示されます。



メモリーの順番を変更する

メモリーの順番を並び替えることができます。

1. [MENU/EXIT] ボタンを押し、MEMORY→REORDERの順に選びます。

メモリーとメモリーセット

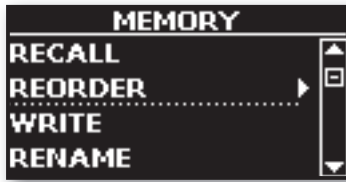

ディスプレイにメモリーの一覧が表示されます。



2. [▲] [▼] ボタンでカーソルを動かして順番を変えるメモリーを選び、ファンクション・ボタンでMOVEを選びます。

選んでいるメモリー番号の左側に マークが表示されます。



3. [▲] [▼] ボタンで、選んだメモリーを移動したい場所へ動かします。



4. 場所が決まったら、ファンクション・ボタンでOKを選びます。
移動を中断するには、ファンクション・ボタンでCANCELを選びます。

USBメモリーに設定を保存する

1. USBメモリーを接続します。
2. VIVO S8M/S8/S4を設定します。
詳細は「ファンクション・メニュー」(P.68) をご参照ください。
3. ディスプレイに次のような画面が表示されるまで、[MEMORY/WRITE] ボタンを押し続けます。

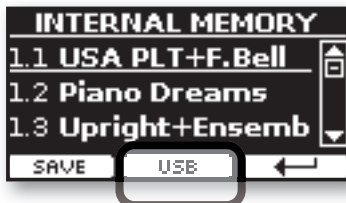

インターナル・メモリーの内容が表示されます。

MEMO

[MENU/EXIT] ボタンを押し、MEMORY、WRITEの順で選んでも同じ画面に入ります。

4. ファンクション・ボタンでUSBを選びます。
ディスプレイにUSBメモリー内のフォルダとファイルが表示されます。



以下の方法で保存できます。

- 「すでにあるメモリーセットに上書きする」(P.54) 以降。
- 「新規メモリーセットに保存する」(P.55) 以降。

すでにあるメモリーセットに上書きする

1. [DATA ENTRY] ノブまたは [▲] [▼] ボタンでUSBメモリー内にあるメモリーセット・ファイルを選びます。

アイコン	メモリーセット・ファイルの拡張子
	.rif

ファンクション・ボタンでOPENを選ぶと、選んでいるフォルダを開きます。
← を選ぶと、ひとつ上の階層に戻ります。

2. ファンクション・ボタンでOPENを選び、メモリーセットを開きます。
ディスプレイにメモリーセット内のメモリーの一覧が表示されます。



3. ファミリー・ボタンと番号ボタンで置き換えるメモリーを選びます。
[DATA ENTRY] ノブまたは [▲] [▼] ボタンでファイルを選べます。

4. ファンクション・ボタンでSAVEを選びます。
ディスプレイに次のような画面が表示されます。



仮の名前が表示されます。

5. 必要に応じてメモリーの名前を変更します。
詳細は「データやファイルに名前をつける」(P.26) をご参照ください。
6. ファンクション・ボタンでOKを選びます。
メモリーが上書き保存され、ディスプレイに次のような画面が表示されます。



メモリーとメモリーセット

新規メモリーセットに保存する

1. ファンクション・ボタンでNEW SETを選び、空のファイルを作ります。
メモリーセットの仮の名前が表示されます。



2. メモリーセット・ファイルに名前を付けます。
詳細は「データやファイルに名前をつける」(P.26)をご参照ください。
3. ファンクション・ボタンでOKを選び、名前を確認します。
ディスプレイに次のような画面が表示されます。



4. ファミリー・ボタンと番号ボタンで、メモリーを保存する番号を選びます。
[DATA ENTRY]ノブまたは[▲][▼]ボタンでも保存先のメモリーを選ぶことができます。
5. ファンクション・ボタンでSAVEを選びます。
ディスプレイに次のような画面が表示されます。



仮の名前が表示されます。

6. メモリーに名前を付けます。
詳細は「データやファイルに名前をつける」(P.26)をご参照ください。
7. ファンクション・ボタンでOKを選びます。
メモリーが保存され、ディスプレイに次のような画面が表示されます。



USBメモリーから設定を呼び出す

1. メモリーセット・ファイルが入ったUSBメモリーをVIVO S8M/S8/S4に接続します。
詳細は「USBメモリーを接続する」(P.22)をご参照ください。
メイン画面にUSBのアイコンが表示されます。
2. [MEMORY/WRITE] ボタンを押します。
ボタンが点灯し、ディスプレイにインターナル・メモリーの内容が表示されます。



MEMO

[MENU/EXIT] ボタンを押して、MEMORY、RECALLの順に選んでも同様の画面に入ります。

3. ファンクション・ボタンでUSBを選びます。
ディスプレイに、USBメモリー内のフォルダやファイルが表示されます。



4. [▲][▼] ボタンを使ってメモリーセット・ファイルを選びます。

アイコン	メモリーセット・ファイルの拡張子
	.rif

ファンクション・ボタンでOPENを選ぶと、選んでいるフォルダを開きます。
←を選ぶと、ひとつ上の階層に戻ります。

5. ファンクション・ボタンでOPENを選び、メモリーセットを開きます。
ディスプレイにメモリーセット内のメモリーの一覧が表示されます。

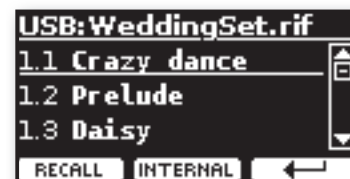

6. ファミリー・ボタンと番号ボタンで、呼び出すメモリーの番号を選びます。
[DATA ENTRY]ノブまたは[▲][▼]ボタンでも呼び出すメモリーを選べます。
7. ファンクション・ボタンでRECALLを選びます。
メモリーが呼び出され、ディスプレイに表示されます。



MEMO

ファンクション・ボタンでINTERNALを選ぶと、インターナル・メモリーの内容を表示します。

メモリーの名前を書き換える

メモリーの名前を書き換えます。

1. [MENU/EXIT] ボタンを押し、MEMORY、RENAMEの順に選びます。
ディスプレイに次のような画面が表示されます。



2. [DATA ENTRY] ノブまたは [▲] [▼] で、名前を書き換えるメモリーを選びます。
3. ファンクション・ボタンでRENAMEを選びます。
ディスプレイの表示が次のようになります。



4. [DATA ENTRY] ノブと [◀] [▶] ボタンで名前を書き換えます。
詳細は「データやファイルに名前をつける」(P.26) をご参照ください。
5. ファンクション・ボタンでOKを選びます。
メモリーの名前が書き換わり、ディスプレイにインターナル・メモリーの内容が表示されます。



USBメモリーにメモリーセットをエクスポートする

各イベント用にメモリーセットを作成し、必要な時にインポートするのに便利です。

この機能を使用して、インターナル・メモリーをバックアップすることもできます。

1. USBメモリーを VIVO S8M/S8/S4に接続します。
USBアイコンがメイン画面に表示されます。
2. [MENU/EXIT] ボタンを押し、MEMORY、EXPORT SETの順に選びます。

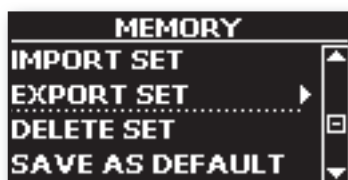

ディスプレイにUSBメモリー内のフォルダやファイル名が表示されます。



3. [DATA ENTRY] ノブまたは [▲] [▼] ボタンでフォルダを選びます。
ファンクション・ボタンでOPENを選ぶと、選んでいるフォルダを開きます。
◀ を選ぶとひとつ上の階層に戻ります。
4. ファンクション・ボタンでEXPORTを選びます。
ディスプレイの表示が以下のようになります。



仮の名前が表示されます。

5. 名前を変更します。
詳細は「データやファイルに名前をつける」(P.26) をご参照ください。
6. ファンクション・ボタンでOKを選びます。
データがエクスポートされ、ディスプレイに確認メッセージが表示されず。

NOTE

USBメモリーを安全に取り外すために、USBメモリーをUSB端子から取り外す前には必ず「USB REMOVE」を行ってください。詳細は「USBメモリーを安全に取り外す」(P.22) をご参照ください。

USBメモリーからメモリーセットをインポートする

USBメモリーにあるメモリーセットを、VIVO S8M/S8/S4にインポートします。

1. メモリーセットが入ったUSBメモリーを接続します。
ディスプレイに、USBアイコンが表示されます。
2. [MENU/EXIT] ボタンを押し、MEMORY→IMPORT SETの順に選びます。
ディスプレイにUSBメモリーの内容が表示されます。



3. [DATA ENTRY] ノブまたは [▲] [▼] ボタンで、インポートするメモリーセット・ファイルを選びます。



ファンクション・ボタンでOPENを選ぶと、選んでいるフォルダを開きます。
◀ を選ぶとひとつ上の階層に戻ります。

メモリーとメモリーセット

4. ファンクション・ボタンでIMPORTを選びます。

メモリーセット・ファイルがインポートされ、ディスプレイに確認メッセージが表示されます。

NOTE

USBメモリーを安全に取り外すために、USBメモリーをUSB端子から取り外す前には必ず「USB REMOVE」を行ってください。詳細は「USBメモリーを安全に取り外す」(P.22) をご参照ください。

メモリーセットを削除する

USBメモリー内のメモリーセットを削除します。

1. [MENU/EXIT] ボタンを押して、MEMORY→DELETE SETの順に選びます。



ディスプレイに、接続しているUSBメモリーに入っているファイルとフォルダの一覧が表示されます。



2. [DATA ENTRY] ノブまたは[▲][▼] ボタンで、削除するメモリーセットを選びます。



3. ファンクション・ボタンでDELETEを選びます。

選んでいるメモリーセットが削除され、ディスプレイに確認のメッセージが表示されます。

電源オン時の設定を登録する

VIVO S8M/S8/S4の電源をオンにしたときに、お気に入りの設定を自動的にロードすることができます。

1. 各種設定をします。

2. [MENU/EXIT] ボタンを押し、MEMORY→SAVE AS DEFAULTの順に選びます。

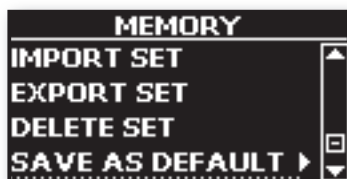

現在の設定を、電源投入時に反映するかどうかを確認されます。



3. ファンクション・ボタンでYESを選びます。

電源をオンにしたときに現在の設定が反映されます。

NOを選ぶと、この機能から抜けます。

グランドピアノ・モード音色のカスタマイズ

メイン画面でファンクション・ボタン[F1]と[F3]を同時に押すと、グランドピアノ・モードになり、グランドピアノの音色が選ばれます。詳細は「グランドピアノ・モード」(P.27) をご参照ください。

この機能を使用すると、カスタマイズしたグランドピアノ音色の設定を保存し、グランドピアノ・モードに入るときにカスタマイズした音色を呼び出せます。

1. グランドピアノ・モードのときの音色を編集し、カスタマイズします。

2. [MENU/EXIT] ボタンを押して、MEMORY→SAVE AS G.P. MODEの順に選びます。



ディスプレイに、カスタマイズした音色を初期設定にするかを確認するメッセージが表示されます。

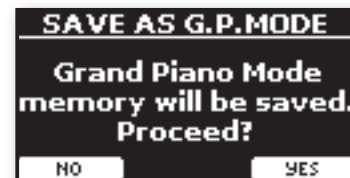

3. ファンクション・ボタンでYesを選びます。

Noを選ぶと、この設定が保存されず、この画面から抜けます。

17 オーディオ・ファイルを再生する(ソング・モード)

VIVO S8M/S8/S4のUSB MEMORY端子に接続したUSBメモリーから、mp3やWAV形式のオーディオ・ファイルを直接再生できます。USBメモリー内の音楽データに合わせて演奏できます。

VIVO S8M/S8/S4は以下の音楽データが再生可能です。

ファイルタイプ	拡張子
オーディオ・ファイル	.mp3
	.wav
	.aiff または .aif

曲を準備する

VIVO S8M/S8/S4でオーディオ (mp3またはWAV) を再生する前に、USBメモリーに曲をロードする必要があります。

この操作には、パソコンが必要です。

USBメモリーに曲データをコピーする

1. USBメモリーをパソコンに接続します。
2. USBメモリーに曲データ (オーディオ・ファイル) をコピーします。

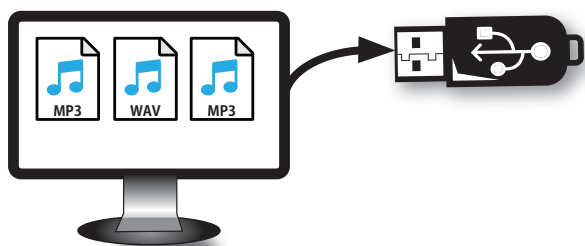

3. USBメモリーをパソコンから取り外します。

曲を選んで再生する

1. 曲データ (オーディオ・ファイル) が入ったUSBメモリーをVIVO S8M/S8/S4に接続します。
詳細は「USBメモリーを接続する」(P.22) および「曲を準備する」(P.58) をご参照ください。
2. [SONG] ボタンを押して、ソング・モードにはいります。

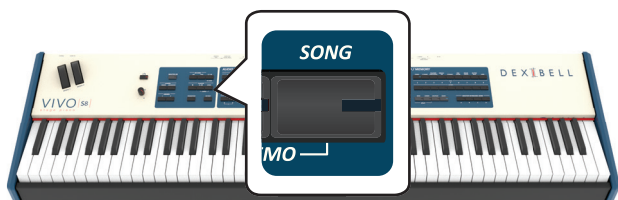

ディスプレイにソング・モードのメイン画面が表示され、すでに曲がロードされている場合は曲の名前が表示されます。



3. ファンクション・ボタンでSONG LISTを選びます。
ディスプレイにインターナル・メモリー内の曲のリストが表示されます。



4. USBメモリー内の曲を選ぶには、ファンクション・ボタンでUSBを選びます。
ディスプレイにはUSBメモリー内の情報が表示されます。



5. [DATA ENTRY] ノブまたは [▲] [▼] ボタンでファイルやフォルダを選びます。
選ぶ曲がフォルダ内にある場合は、まずフォルダを選んでからファンクション・ボタンでOPENを選びます。フォルダ内のリストが表示されるので、そこで曲を選びます。ファンクション・ボタンで ← を選ぶと、一つ上の階層に戻ります。
6. ファンクション・ボタンでSELECTを選びます。



選んだ曲のアイコンが白黒反転します。

7. [▶/II] ボタンを押します。
[▶/II] ボタンが点灯し、曲の再生が始まります。
もう一度 [▶/II] ボタンを押すと曲が止まり、[▶/II] ボタンが消灯します。
もう一度 [▶/II] ボタンを押すと、再び曲が再生されます。
8. 再生している曲の先頭に戻るには、プレイヤーのメイン画面から、ファンクションボタンで [◀] を選びます。
ひとつ前、またはひとつ後の曲を選ぶには、プレイヤーのメイン画面で [◀] [▶] ボタンを押します。



ソング画面で [DATA ENTRY] ノブを回すと、再生音量が調節できます。ディスプレイに曲の音量レベルが一時的に表示されます。



オーディオ・ファイルを再生する (ソング・モード)

MEMO

パラメーターを選ぶと [DATA ENTRY / SONG VOLUME] ノブは、データ入力として機能します。それ以外の場合、このノブでソングプレイヤーの音量を設定できます。

曲のコントロール

VIVO S8M/S8/S4には便利なソングコントロールがあり、選んでいる曲のボリューム調節、巻き戻し、早送りなどができます。

1. 曲データをロードします。

詳細は「曲を選んで再生する」(P.58)をご参照ください。



2. ソングのメイン画面から、ファンクション・ボタンでCONTROLを選びます。

ディスプレイに次のような画面が表示されます。



3. [▲][▼] ボタンでコントロールするパラメーターを選びます。

4. [◀][▶] ボタンで設定値を選びます。

パラメーター	値	説明
Volume	0 ~ 127	ソングプレーヤーの音量を調整します。 [DATA ENTRY] ノブで曲の音量を直接調整できます。
Time	0 ~ 曲の長さ	[◀] ボタンを押すと曲を巻戻しします。 [▶] ボタンを押すと曲を早送りします。
Loop Mode	OFF, SONG, LIST	OFF : 現在再生している曲の最後で、再生を停止します。 SONG : 現在選んでいる曲の再生を継続的に繰り返します。別の曲を選ぶか、曲の再生を停止するまで、再生が繰り返されます。 LIST : フォルダ内のすべてのオーディオファイルを順番に再生します。別の曲を選択するか、曲の再生を停止するまで、再生が繰り返されます。

USBメモリー内の曲を削除する、曲の名前を変更する(Song Explorer)

USBメモリーに保存した曲を削除したり、曲の名前を変更したりできます。

1. [MENU/EXIT] ボタンを押し、USB MEMORY→SONG EXPLORERを選びます。



ディスプレイに、接続したUSBメモリーに入っている曲とフォルダの一覧が表示されます。

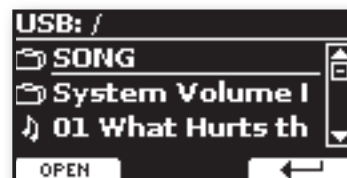

2. [DATA ENTRY] ノブまたは [▲][▼] ボタンでカーソルを動かし、削除または名前を変更する曲を選びます。

フォルダに入るには、フォルダ名にカーソルを合わせ、ファンクション・ボタンでOPENを選びます。ひとつ上の階層に戻るには、ファンクション・ボタンで←を選びます。

曲の削除

USBメモリーに保存されている曲を削除します。



3. ファンクション・ボタンでREMOVEを選びます。

手順2で選んだ曲が削除され、ディスプレイに確認メッセージが表示されます。

曲の名前の変更

USBメモリーに保存されている曲の名前を変更します。



3. ファンクション・ボタンでRENAMEを選びます。

ディスプレイの表示が次のようになります。



4. [DATA ENTRY] ノブと [▲][▼] ボタンで曲の名前を変更します。

詳細は「データやファイルに名前をつける」(P.26)をご参照ください。

5. ファンクション・ボタンでOKを選びます。

曲の名前が変更され、曲の一覧が表示されます。

18 演奏を録音する

VIVO S8M/S8/S4での演奏をオーディオ・データとして録音し、USBメモリーに保存できます。録音したデータはPCやスマートフォン、オーディオ・プレイヤーでお楽しみいただけます。

オーディオ・データとして録音する(WAVE)

VIVO S8M/S8/S4のAUDIO IN端子と外部機器を接続し、外部機器から入力されるすべてのデータを録音できます。たとえば、AUDIO IN端子に接続した外部プレーヤーでバックアップ用オーディオトラックを再生しながら、VIVO S8M/S8/S4で演奏したデータを録音できます。

NOTE

オーディオ・データを録音するためには、USBメモリー端子にUSBドライブ(別売)を接続する必要があります。詳細は「USBメモリーを接続する」(P.22)をご参照ください。

オーディオ・データのフォーマットは以下の通りです。

オーディオ・フォーマット	仕様
WAV	48 kHz、32 bit、ステレオ

演奏を始める前に

1. 録音を保存するUSBメモリーをUSB端子に接続します。
詳細は「USBメモリーを接続する」(P.22)をご参照ください。
2. 音色やキーボード・モードなど、演奏に必要な設定をします。

録音のスタートとストップ

3. [●] ボタンを押します。
[●] ボタンが点灯し、録音が始まります。VIVO S8M/S8/S4 を演奏して演奏データを録音します。
4. 演奏が終わったら [●] ボタンを押します。
録音が終了し、[●] ボタンが消灯します。
演奏データは、USBメモリー内のRecordingフォルダに自動的に保存されます。

NOTE

録音中はUSBメモリーを取り外さないでください。

録音データについて

録音したオーディオ・データは、USBメモリー内のRecordingフォルダに保存されます。USBメモリー内にRecordingフォルダがない場合は、最初の録音時に自動で作成します。



オーディオ・ファイルの名前は、rec_0001.wav, rec_0002.wav などの連番が自動でつき、毎回異なる名前で作成されます。

録音を聴く

5. [▶/||] ボタンを押して、録音したデータを再生します
もう一度録音をやり直すには、手順3から始めます。

NOTE

USBメモリーを安全に取り外すために、USBメモリーをUSB端子から取り外す前には必ず「USB REMOVE」を行ってください。詳細は「USBメモリーを安全に取り外す」(P.22)をご参照ください。

多重録音する(オーバーダブ)

既にある曲データを再生しながら演奏し、再生データと演奏データをあわせてひとつのデータに録音する方法です。

1. 録音データを保存するUSBメモリーを接続します。
2. 録音のための演奏準備をします。
3. オーディオ・ファイルをロードします。
詳細は「曲を選んで再生する」(P.58)をご参照ください。
4. [●] ボタンを押して、録音を始めます。
5. [▶/||] ボタンを押して、オーバーダブする曲データを再生します。
6. 曲に合わせて演奏します。
7. 演奏が終わったら [●] ボタンを押します。
録音が終了し、[●] ボタンが消灯します。
8. [▶/||] を押しと、今の録音データが再生されます。

19 マスター・キーボード・ゾーン

VIVO S8M/S8/S4 は、マスターキーボードとしても便利な機能を多数兼ね備えています。

[MASTER KEBOARD ZONE] ボタンで鍵盤を最大4つのゾーンに分けることができます。各ゾーンごとに異なるMIDIチャンネルを設定し、外部機器の複数パートを同時にコントロールできます。

ここでは、鍵盤上の特定の鍵盤領域をゾーンと呼びます。下図は、鍵盤を4つのゾーンに分割した例です。

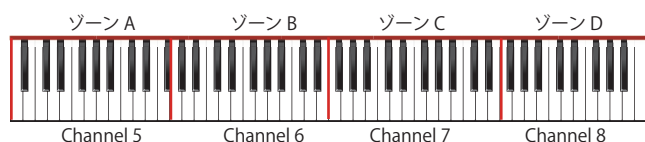

USBバスまたはMIDI端子でVIVO S8M/S8/S4と外部機器を直接接続できます。「パソコンと接続する」(P.21) または「USB MIDIキーボードを接続する (USBホスト機能)」(P.21) をご参照ください。これにより、様々なメーカーのシーケンサーやソフトウェア・アプリケーションを使用できます。

MIDIゾーンを有効にする

VIVO S8M/S8/S4では鍵盤を最大4つの設定可能なMIDIゾーンに分割できます。各ゾーンごとにMIDIチャンネル、鍵盤領域を設定し、オクターブ、トランスポーズ、その他多くのパラメーターを調節できます。

MEMO

- ゾーンの設定はメモリーセットに保存できます。「メモリーとメモリーセット」(P.53) をご参照ください。
- ゾーンを使ったMIDI設定を簡単にするために、「KeyboardZone」と呼ばれる特別なMIDIセットがあります。詳細は「MIDI SET」(P.77) をご参照ください。

1. [A]、[B]、[C]、[D] ボタンを押して、ゾーンを有効にします。



ボタンが点灯し、ボタンを押したゾーンが有効になります。有効にしたゾーンで演奏したMIDI情報が、外部機器に送信されます。

もう一度同じボタンを押すと、ゾーンが無効になります。

MEMO

各ゾーンは互いに重ねて (オーバーラップして) 設定できます。

MIDIゾーンを構成する

1. 設定するゾーンのボタンを押し続けます。

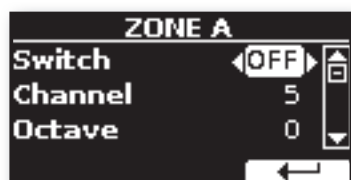

図はゾーンAを選んだ例です。

MEMO

メイン画面からファンクション・ボタンでZONEを選んで、同じ画面に入ります。

2. [▲][▼] ボタンでパラメータを選びます。

3. [DATA ENTRY] ノブまたは[◀][▶] ボタンで値を設定します。

各パラメータの説明は次のとおりです。

パラメータ	設定値	説明
Switch	OFF, ON	ゾーンの有効 (ON) /無効 (OFF)
Channel	1~16	MIDI送信チャンネル
Octave	-4 ~ 0 ~ +4	オクターブシフトの値
Transpose	-12 ~ 0 ~ +12	トランスポーズの値
Note Low	A-0 ~ B-7	鍵盤領域の設定
Note High	B-0 ~ C-8	MEMO 以下の手順で簡単に設定できます。 Note Low または Note Highを選び、鍵盤で設定する音を弾きます。
CC00	0 ~ 127	外部デバイスの音色を選びます。
CC32	0 ~ 127	(cc00, cc32, PC) の形式で音色を選びます。
PC	1 ~ 128	
Level	0 ~ 127	外部機器に送信する音量レベル
Panpot	-64 ~ 0 ~ 63	外部機器に送信するパンポット値
Reverb	0 ~ 127	外部機器に送信するリバーブ値
PC Send	OFF, ON	OFF : MIDI OUTからプログラム・チェンジを送信しません。 ON : MIDI OUTからプログラム・チェンジ (cc00, cc32, PC) を送信します。
Level Send	OFF, ON	OFF : MIDI OUTからボリューム情報を送信しません。 ON : MIDI OUTからボリューム情報を送信します。
Panpot Send	OFF, ON	OFF : MIDI OUTからパンポット情報を送信しません。 ON : MIDI OUTからパンポット情報を送信します。
Reverb Send	OFF, ON	OFF : MIDI OUTからリバーブ情報を送信しません。 ON : MIDI OUTからリバーブ情報を送信します。
Bender	OFF, ON	OFF : MIDI OUTからベンダー・ホイールの情報を送信しません。 On : ベンダー情報はゾーンと連動し、ベンダー・ホイールを動かしたときの变化量をMIDI OUTから送信します。
Modulation	OFF, ON	OFF : MIDI OUTからモジュレーション・ホイールの情報を送信しません。 ON : モジュレーション情報はゾーンと連動し、モジュレーション・ホイールを動かしたときの变化量をMIDI OUTから送信します。
Foot SW	OFF, ON	OFF : 各ペダル情報をMIDI OUTから送信しません。 ON : ペダル情報はゾーンと連動し、ペダルを操作したときの情報をMIDI OUTから送信します。
Damper	OFF, ON	
Expression	OFF, ON	

マスター・キーボード・ゾーン

パラメータ	設定値	説明
C1~C6	OFF, ON	AUDIO FXパネルにある6つのコントロール・ノブに関連しています。 OFF : コントロール・ノブの情報は送信しません。 ON : ゾーンにMIDIチャンネルが設定されている場合、コントロール・ノブはゾーンと連動します。 詳細は「CONTROL 1/2/3/4/5/6」(P.73)をご参照ください。ノブの値がMIDI OUTから送信されます。
CC Assign1	OFF, CC1 ~ CC127	ゾーンが有効なとき、これらのメッセージをMIDI OUTから送信します。 OFF : コントロール・チェンジをMIDI OUTから送信しません。 CC1 ~ CC127 : 送信するコントロール・チェンジを設定します。MIDI OUTから送信します。 設定範囲: 0 ~ 127
CC Value 1	0 ~ 127	
CC Assign2	OFF, CC1 ~ CC127	
CC Value 2	0 ~ 127	
CC Assign3	OFF, CC1 ~ CC127	
CC Value 3	0 ~ 127	
CC Assign4	OFF, CC1 ~ CC127	
CC Value 4	0 ~ 127	

20 オーディオデータと合わせて演奏する

MURERアプリケーションを使うと、アプリでオーディオ・パターンをコントロールしながら、オーディオデータに合わせてVIVO S8M/S8/S4を演奏できます。



X MURE® は Dexibell® のアプリケーション・ソフトウェア製品です。

X MUREとは

- X-MUREはiOSデバイスで動作するアプリケーション・ソフトです。
- オーディオ・トラックをリアルタイムで編集できる世界初のアルゴリズムHarmony Poly Fragmentorを搭載するX MUREを使って、iOSデバイスの画面を操作し、USB接続した楽器で音楽を再生できます。
- X MUREは音源を必要としない、仮想楽器もしくは本物の楽器の音を基にしたスタンダードMIDIファイルです。

X MUREでできること

- VIVO S8M/S8/S4のライブ演奏で、X MUREオーディオ・パターンをコントロールします。
- 様々な音楽ジャンルに曲をアレンジしたり、新しく曲を作ることができます。

X MUREを使うために必要なもの

- VIVO S8M/S8/S4 Digital Piano
- Lightning - USBカメラアダプター (コネクタはApple Inc.社製のものを使用)
- USBケーブル (タイプAオス-タイプBオス)
- オーディオケーブル (3.5 mmプラグ)
- X MUREアプリ (App Storeよりダウンロードしてください)

モバイル機器と接続する

1. USBケーブルとLightning - USBカメラアダプターを使って、iOSデバイスとVIVO S8M/S8/S4を接続します。

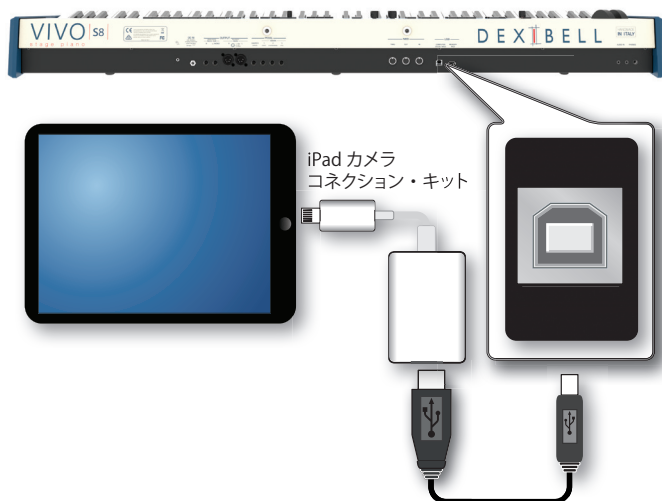

2. [VOLUME] ノブを左に回して、音量を最小にします。
3. VIVO S8M/S8/S4のINPUT端子を、モバイル機器の出力に接続します

X MUREアプリを使って演奏する

1. VIVO S8M/S8/S4とiOSデバイスの電源をオンにします。
2. iOSデバイスでX MUREのアイコンをタッチし、アプリを起動します。いくつかのボタンが表示されます。



3. 「Dexibell VIVO」アイコンをタッチします。アプリで次のような画面が表示されます。



4. 鍵盤を弾いて、X MUREをコントロールするパートを決定します。
 5. X MUREで再生するオーディオ・パターンを選びます。
 6. X MUREアプリでPlayアイコンをタッチします。選んだオーディオ・パターンが再生されます。
- MEMO**
オーディオのスタート/ストップに、ペダルを使うこともできます。詳細は「ASSIGN 1 PEDAL」(P.71) をご参照ください。
7. 鍵盤でコードを弾きます。弾いたコードに応じてオーディオ・パターンが再生されます。
 8. X MUREのA、B、C、Dアイコンをタッチすると、別のパターンを選べます。

MEMO
別のオーディオ・パターンを、ペダルを使って選ぶこともできます。詳細は「ASSIGN 1 PEDAL」(P.71) をご参照ください。

9. X MUREの1、2、3、4アイコンをタッチすると、別のドラム・パターンを選べます。

MEMO
別のドラム・パターンを、ペダルを使って選ぶこともできます。詳細は「ASSIGN 1 PEDAL」(P.71) をご参照ください。

21 ワイヤレス機能

Bluetooth®でオーディオまたはMIDI接続する

VIVO S8M/S8/S4にはBluetooth®(BLE 4.2) オーディオ / MIDI機能があり、これによって次のことができます。

- スマートフォンやタブレットなどで再生する音楽を、VIVO S8M/S8/S4のオーディオ出力端子に接続した機器で鳴らすことができます。
- Bluetooth®接続した機器とVIVO S8M/S8/S4との間で、MIDIデータをやり取りできます。



VIVO S8M/S8/S4のBluetooth® 機能を有効にする

1. [MENU/EXIT] ボタンを押し、Bluetooth® 画面を選びます。



2. [▲][▼] ボタンでVisibleを選びます。
3. [◀][▶] ボタンでOnを選びます。

VIVO S8M/S8/S4が他の機器から認識される状態になります。



接続機器とのペアリング

新しい機器と初めて接続するときは、両方の機器が安全に接続できるように「ペアリング」という操作を行います。



NOTE

ここで説明するペアリングの方法は、あくまで一例です。ペアリング操作は、接続する機器やOSによって異なります。詳細は、接続する機器の取扱説明書をご参照ください。

1. 接続する機器とVIVO S8M/S8/S4を1メートル以内の位置に近づけてください。

NOTE

ペアリング中は、接続する両機器以外の機器の電源をオフにするか、十分に遠ざけてください。

2. 接続する機器にVIVO S8M/S8/S4が認識されていることを確認します。「VIVO S8M/S8/S4のBluetooth® 機能を有効にする」(P.64)をご参照ください。

3. 接続する機器のBluetooth®機能を有効にします。必要に応じて利用可能な機器を検索します。



Bluetooth®を有効にする方法については、接続する機器の取扱説明書をご参照ください。

接続可能な機器のリストが表示されます。

4. 接続する機器に表示された接続可能な機器のリストから、「Dexi-piano-xx」を選びます。

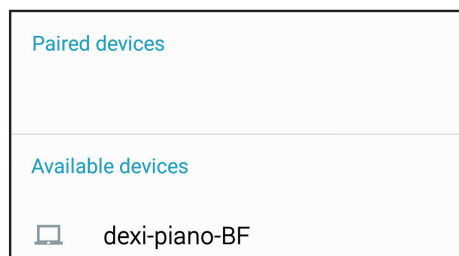

この図の例では「dexi-piano-BF」と表示されています。

5. 接続する機器またはVIVO S8M/S8/S4にパスキー入力画面が表示された場合は、接続する機器で確認してください。

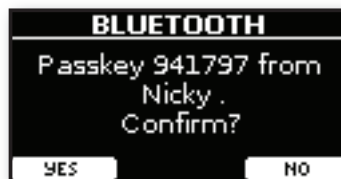

ペアリングが成功すると、接続する機器のペアリングされた機器一覧に「Dexi-piano-xx」が追加されます。

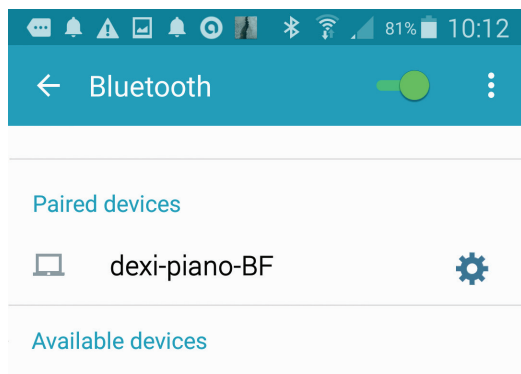

6. 接続する機器のペアリングされた機器一覧に表示されている「Dexi-piano-xx」を選びます。

接続が確立され、Bluetooth®アイコンがVIVO S8M/S8/S4のメイン画面に表示されます。接続した機器で再生した音楽データを、VIVO S8M/S8/S4で聴けるようになります。

MEMO

- 接続に関する詳細は、接続する機器の取扱説明書もあわせてご参照ください。
- 一度ペアリングを行った機器は、次に接続するときは自動的に接続され、ペアリング操作は不要です。



YESを選んで接続を許可します。次の画面が表示されます。



機器が接続され、VIVO S8M/S8/S4のメイン画面にBluetooth®アイコンが表示されます。接続した機器で再生する音楽データを、VIVO S8M/S8/S4を通して聴けるようになります。

NOTE

VIVO S8M/S8/S4または接続機器を工場出荷時の状態に戻した場合は、もう一度ペアリング操作が必要です。詳細は「サウンド・ライブラリーの追加と削除」(P.43)をご参照ください。

ペアリング済みの機器と接続する

NOTE

ここで説明するペアリングの方法は、あくまで一例です。ペアリング操作は、接続する機器やOSによって異なります。詳細は、接続する機器の取扱説明書をご参照ください。

1. 接続する機器とVIVO S8M/S8/S4を1メートル以内の位置に近づけます。
2. 接続する機器のBluetooth®設定を有効にします。
3. 接続する機器に表示された接続可能な機器一覧の中から「Dexi-piano-xx」を選びます。

接続した機器で再生した音楽データを、VIVO S8M/S8/S4で聴けるようになります。

MEMO

接続に関する詳細は、接続する機器の取扱説明書もあわせてご参照ください。

Bluetooth® オーディオを使う

接続した機器で再生する音楽を、VIVO S8Mのスピーカーや、VIVO S8M/S8/S4のオーディオ出力に接続した外部機器（アンプ付きスピーカーなど）で聴くことができます。詳細は「外部オーディオアンプを接続する」(P.19)をご参照ください。



1. VIVO S8M/S8/S4のBluetooth®機能を有効にし、接続する機器とペアリングします。

すでにペアリングされている場合は、この操作は不要です。詳細は、「VIVO S8M/S8/S4のBluetooth®機能を有効にする」(P.64)と「モバイル機器と接続する」(P.63)をご参照ください。

2. 接続する機器をVIVO S8M/S8/S4の近くに置きます。

3. 接続する機器のBluetooth®機能を有効にします。



接続した機器で再生するオーディオデータを、VIVO S8M/S8/S4を通して聴くことができます。

NOTE

再生音量の調節は、Bluetooth®接続した機器でおこないます。

Bluetooth® MIDIデータを転送する

VIVO S8M/S8/S4とBluetooth®接続した機器と、MIDIデータを送受信できます。



ここでは、VIVO S8M/S8/S4 aとDexibell VIVO EDITORを接続した場合を例に説明します。



Dexibell VIVO EDITORとは
Apple Storeからダウンロードできる無料のiOSアプリケーション・ソフトです。

Dexibell VIVO EDITORでできること
VIVO S10のパラメーターをリアルタイムに変更できます。

1. VIVO S8M/S8/S4のBluetooth®を有効にし、接続する機器とペアリングします。
詳細は「VIVO S8M/S8/S4のBluetooth®機能を有効にする」(P.64)と「モバイル機器と接続する」(P.63)をご参照ください。

2. 接続する機器をVIVO S8M/S8/S4の近くに置きます。
3. 接続する機器のBluetooth®機能を有効にします。

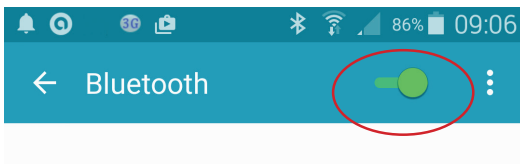

4. 接続する機器でDexibell VIVO EDITORを立ち上げ、MEMORYをタップします。

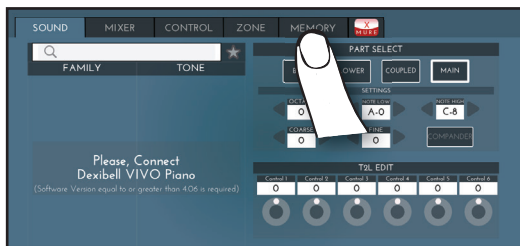

5.  アイコンをタップします。

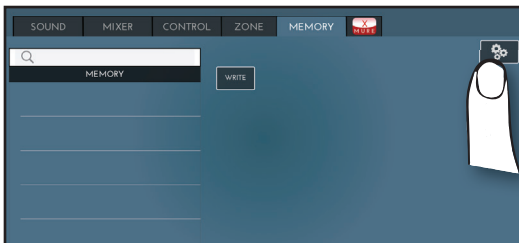

6. Bluetooth MIDIの項目で、DEVICEボタンをタップします。

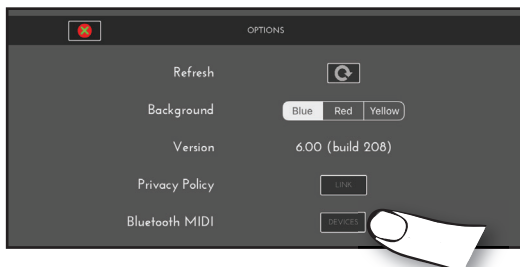

Bluetooth MIDI機器のページが開き、接続できる機器一覧にVIVO S8M/S8/S4 (dexi-piano-xx)が表示されます。

7. Not Connectedをタップして、VIVO S8M/S8/S4 (dexi-piano-xx)と接続します。



VIVO S8M/S8/S4と接続されるまで待ちます。

8. Doneをタップし、この画面から抜けます。



音色の変更やパートのオン/オフ、オクターブの変更、機能の選択などができるようになります。VIVO S8M/S8/S4のパネルを操作しなくても、必要に応じてこのアプリケーション・ソフトでVIVO S8M/S8/S4すべての機能を操作できます。



22 マスター・イコライザー

VIVO S8M/S8/S4には、マスターイコライザーが用意されています。ボタンを押すと、低/中/高域ごとにゲインを調節し、外部機器と接続して音を出すときや演奏する環境に応じた最適な音質で鳴るように設定できます。

マスター・イコライザーの調節

イコライザーを使用すると、音の周波数帯域ごとに音をブーストしたり、レベルを下げたりできます。マスターEQパラメーターを調整することで、接続した再生システムやヘッドフォン、または外部スピーカーシステムなど、音を出す環境に応じた最適な再生音を実現できます。

1. [MASTER EQ] ボタンを押します。

MASTER EQ設定画面になります。

MEMO

[MENU/EXIT] ボタンを押し、EFFECT、MASTER EQの順に選ぶことで同じ画面に入ります。



パラメーターリストが表示されます。



2. [▲] [▼] ボタンで編集するパラメーターを選び、[DATA ENTRY] ノブまたは [◀] [▶] ボタンで値を設定します。

パラメーター	設定値	説明
High Gain	-12~ 0 +12 dB	高周波数帯域の値を調節します。 +の値を設定すると高域が持ち上がり、-の値を設定すると高域をカットします。
High Freq	400 ~ 10000 Hz	高域のカットオフ周波数を設定します。
Mid Freq	100 ~ 8000 Hz	中域のカットオフ周波数を設定します。
Mid Gain	-12~ 0 +12 dB	中周波数帯域の値を調節します。 +の値を設定すると中域が持ち上がり、-の値を設定すると中域をカットします。
Mid Q	0.5 ~ 12.0	ゲイン設定の影響を受ける中周波数帯域の幅を調節します。 設定値が大きいくほど、ゲインが影響する周波数帯域が狭くなります。
Low Gain	-12~ 0 +12 dB	低周波数帯域の値を調節します。 +の値を設定すると低域が持ち上がり、-の値を設定すると低域をカットします。
Low Freq	40 ~ 600 Hz	低域のカットオフ周波数を設定します。

プリセットのマスターEQを選ぶ

VIVO S8M/S8/S4には予めいくつかのEQパターンが内蔵されています。この中から好みのプリセットを選び、その設定を元にカスタマイズしてユーザーエリアに保存することができます。

1. MASTER EQ画面で、ファンクション・ボタンでPRESETを選びます。



2. [DATA ENTRY] ノブまたは [▲] [▼] ボタンで好みのプリセットを選びます。

3. ファンクション・ボタンでSELECTを選びます。

プリセットの設定がロードされ、EQアイコンがハイライトになります。

ユーザー・プリセットに保存する

パラメーターを編集した状態を保存できます。

1. MASTER EQ画面で、ファンクション・ボタンでSAVEを選びます。



2. 保存するプリセットに名前を付けます。

詳細は「データやファイルに名前をつける」(P.26)をご参照ください。

3. ファンクション・ボタンでWRITEを選びます。

プリセットが保存され、ディスプレイに確認メッセージが表示されます。

MEMO

現在のEQ設定はVIVO S8M/S8/S4の電源をオフにするときに自動的に保存され、次に電源をオンにした時に読み込まれます。

23 ファンクション・メニュー

VIVO S8M/S8/S4の [MENU/EXIT] ボタンからは、様々な機能やパラメーターにアクセスできます。

基本操作

1. [MENU/EXIT] ボタンを押します。

ディスプレイの表示が次のように変わります。



2. [DATA ENTRY] ノブまたは [▲] [▼] ボタンで編集するファンクション・グループを選びます。

3. [▶] ボタンを押して、手順2で選んだグループに入ります。

パラメーターの選び方については「カーソルの操作とパラメーター値の設定」(P.26) もご参照ください。

次の機能やパラメーターを編集できます。

ファンクション・グループ

SETTING	69
MAIN SETTING	69
Level	69
Panpot	69
Octave	69
Mute	69
Coarse Tune	69
Fine Tune	69
Note Low	69
Note High	69
COUPLED SETTING	69
Level	69
Panpot	69
Octave	69
Mute	69
Coarse Tune	69
Fine Tune	69
Note Low	69
Note High	69
LOWER SETTING	69
BASS SETTING	70
KEYBOARD TOUCH	70
OCTAVE	70
Main	70
Coupled	70
Lower	70
Bass	70
ZONE 1	70
ZONE 2	70
ZONE 3	70
ZONE 4	70
TRANSPOSE	70
SPLIT MODE	70
Split Point	70
Split	70
T2L EDITOR	70
EFFECT	70
MAIN FX	70

COUPLED FX	70
LOWER FX	70
BASS FX	70
REVERB	70
MASTER EQ	70

OUTPUT

MIDI ZONE (A, B, C, D)

CONTROL

DAMPER PEDAL	71
Main	71
Coupled	71
Lower	71
Bass	71
ASSIGN 1 PEDAL	71
Funct	71
Organ	71
Main	71
Coupled	71
Lower	71
Bass	71
ASSIGN 2 PEDAL	71
ASSIGN 3 PEDAL	71
EXPRESSION PEDAL	72
Funct	72
Lower	72
Bass	72
FX PEDAL	72
Funct	72
Main	72
Coupled	72
Lower	72
Bass	72
ASSIGN 1, 2 SWITCH	72
Funct	72
WHEEL 1	72
Funct	72
Pitch	72
Main	72
Coupled	72
Lower	72
Bass	72
WHEEL 2	73
Funct	73
Organ	73
Main	73
Coupled	73
Lower	73
Bass	73
CONTROL 1/2/3/4/5/6	73
Channel	73
Function	73

TUNING

MASTER TUNE	73
TEMPERAMENT	73
Equal Flat	73
Equal Stretch (初期値)	73
VIVO Stretch	73
Vallotti	73
Just Major	73
Pythagorean	73
Mean-Tone	73
Werckmeister III	73
Kimberger III	73
User 1, User 2, User 3	73

MEMORY

USB MEMORY

SONG EXPLORER	75
REMOVE	75
FORMAT	75

USB AUDIO

Input Level	75
Output Level	75

ファンクション・メニュー

AUDIO INPUT	75
LEVEL.....	75
BLUETOOTH	75
MIDI	75
RECEPTION	76
MAIN, COUPLED, LOWER, BASS	76
Status	76
Channel	76
Shift.....	76
Modulation.....	76
Volume	76
Panpot	76
Expression.....	76
Aftertouch	76
Reverb.....	76
Hold	76
Sostenuto.....	76
Soft.....	76
PG (Program Change)	76
PB (Pitch Bender)	76
Memory	76
Status	76
Channel	76
Organ Control RX.....	76
Status	76
Channel	76
TRANSMISSION	76
MAIN, COUPLED, LOWER.....	76
Status	76
Channel	76
Shift.....	76
Local	76
Modulation.....	77
Volume	77
Panpot	77
Expression.....	77
Aftertouch	77
Reverb.....	77
Hold	77
Sostenuto.....	77
Soft.....	77
PG (Program Change)	77
PB (Pitch Bender)	77
Memory	77
Status	77
Channel	77
Organ Control TX.....	77
Status	77
Channel	77
Common.....	77
Active Sensing (FEH).....	77
MIDI SET	77
SAVE MIDI SET	77
EXPORT MIDI SET	77
IMPORT MIDI SET.....	78
GLOBAL	78
Speaker.....	78
Auto OFF.....	78
Switch	78
Pedal.....	78
Wheel	78
SOUND LIBRARY	78
SOUND SETUP	78
SOUND LIST	78
FACTORY RESET	78
FACTORY SOUND	79
BACKUP	79
PANIC	79
VERSION INFO	79

パラメーター・メモリー領域

VIVO S8M/S8/S4で設定したパラメーターは、インターナル・メモリーまたはグローバル・メモリーに保存されます。パラメーターが保存される領域は、パラメーター名右側の図(アイコン)によって区別できます。

MEMO

グローバル・メモリーに保存された設定値は、電源をオフにしても失われません。

SETTING

[MENU/EXIT] ボタン→SETTING

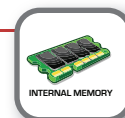

VIVO S8M/S8/S4の設定に関するパラメーター・グループです。



▶ MAIN SETTING

MAINパートに関するパラメーターを編集できます。

パラメーター	設定値	説明
Level	0 ~ 127	鍵盤で弾くMAINパートの音量を調節します。 0に設定すると、音は鳴りません。
Panpot	-64 ~ 0 ~ +63	音のステレオ定位を設定します。 0に設定すると音は中央に位置し、+の値は右に、-の値は左に音が定位します。
Octave	-4 ~ 0 ~ +4	MAINパートの音程を、オクターブ単位で上下します。
Mute	OFF, ON	ONに設定するとパートがミュートされ、鍵盤を弾いても音が鳴りません。
Coarse Tune	-24 ~ 0 ~ +24	音程を半音単位で調節します。
Fine Tune	-99 ~ 0 ~ +99	音程を1セント (1/100半音) 単位で調節します。
Note Low	A0 ~ B7	MAINパートの鍵盤領域 (キーボード・レンジ) を設定します。
Note High	Bb0 ~ C8	

▶ COUPLED SETTING

COUPLEDパートの設定

パラメーター	設定値	説明
Level	0 ~ 127	MAINパートと同様です。
Panpot	-64 ~ 0 ~ +63	
Octave	-4 ~ 0 ~ +4	
Mute	OFF, ON	
Coarse Tune	-24 ~ 0 ~ +24	
Fine Tune	-99 ~ 0 ~ +99	
Note Low	A0 ~ B7	COUPLEDパートの鍵盤領域 (キーボード・レンジ) を設定します。
Note High	Bb0 ~ C8	

▶ LOWER SETTING

LOWERパートに関するパラメーターの設定です。設定内容は、MAIN/パート、COUPLED/パートと同じです。

ファンクション・メニュー

▶ BASS SETTING

BASSパートに関するパラメーターの設定です。設定内容は、MAINパート、COUPLEDパートと同じです。

▶ KEYBOARD TOUCH

「キータッチを設定する」(P.40)をご参照ください。

▶ OCTAVE

パラメーター	設定値	説明
Main	-4 ~ 0 ~ +4	
Coupled	-4 ~ 0 ~ +4	選んだパートの音程を、最大4オクターブの範囲で上下にトランスポーズします。
Lower	-4 ~ 0 ~ +4	
Bass	-4 ~ 0 ~ +4	
ZONE 1	4 ~ 0 ~ +4	選んだゾーンの音程を、最大4オクターブの範囲で上下にトランスポーズします。
ZONE 2	4 ~ 0 ~ +4	
ZONE 3	4 ~ 0 ~ +4	
ZONE 4	4 ~ 0 ~ +4	詳細は「マスター・キーボード・ゾーン」(P.61)をご参照ください。

▶ TRANSPOSE

VIVO S8M/S8/S4全体の音程を、半音単位で上げ下げします。詳細は「トランスポーズ」(P.39)をご参照ください。

▶ SPLIT MODE

スプリッド・モードのオン/オフを設定します。鍵盤を分割します。



パラメーター	設定値	説明
Split Point	F1 ~ E7 初期値: C4	詳細は「スプリット・ポイントを変更する」(P.29)をご参照ください。
Split	OFF, ON 初期値: ON	詳細は「スプリット・ポイントを変更する」(P.29)をご参照ください。

T2L EDITOR

[MENU/EXIT] ボタン → T2L EDITOR

「音色をカスタマイズする (T2L)」(P.48)をご参照ください。

EFFECT

[MENU/EXIT] ボタン → EFFECT

VIVO S8M/S8/S4には2つのマルチエフェクト (FX-AおよびFX-B) プロセッサがあり、各パートに使用できます。

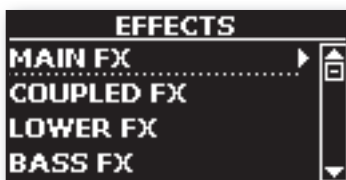

▶ MAIN FX

MAINパートのエフェクト・パラメーターを設定します。



エフェクト・パラメーターの詳細は「エフェクト・タイプとパラメーター・リスト」(P.80)をご参照ください。

FXの選び方と関連パラメーターの詳細は「サウンド・エフェクトについて」(P.36)をご参照ください。

▶ COUPLED FX

COUPLEDパートのエフェクト・パラメーターを設定します。詳細は、上記MAINパートをご参照ください。

▶ LOWER FX

LOWERパートのエフェクト・パラメーターを設定します。詳細は、上記MAINパートをご参照ください。

▶ BASS FX

BASSパートのエフェクト・パラメーターを設定します。詳細は、上記MAINパートをご参照ください。

▶ REVERB

詳細は「リバーブをかける」(P.37)をご参照ください。

▶ MASTER EQ

詳細は「マスター・イコライザー」(P.67)をご参照ください。

OUTPUT

[MENU/EXIT] ボタン → OUTPUT

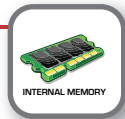

VIVO S8/S4のみ

VIVO S8/S4オーディオ信号の出力には、アンバランス出力 (フォーン端子) に加えてバランス出力 (キャノン端子) があります。

状況に応じて、特定のパート (ORGAN、MAIN、COUPLED、LOWER、BASS) にどのオーディオ出力を使用するかを選べます。



「パートごとにオーディオ出力を設定する (VIVO S8/S4)」(P.41)をご参照ください。

MIDI ZONE (A, B, C, D)

[MENU/EXIT] ボタン → ZONE

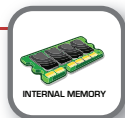

VIVO S8M/S8/S4では鍵盤を最大4つの設定可能なMIDIゾーンに分割できます。各ゾーンごとにMIDIチャンネルと鍵盤領域を設定し、オクターブ、トランスポーズ、その他多くのパラメーターを調節できます。詳細は「マスター・キーボード・ゾーン」(P.61)をご参照ください。

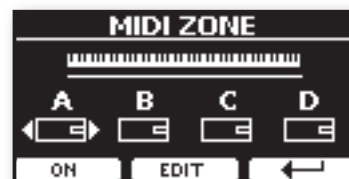

CONTROL

[MENU/EXIT] ボタン → CONTROL



スイッチ、ペダル、スライダーなどの、コントローラにアサインする機能を設定します。

次の図は、コントローラに機能を設定する画面です。



▶ DAMPER PEDAL



パラメーター	設定値	説明
Main	Off, On	Off
Coupled		ダンパーペダルを踏んでも効果がかかりません。
Lower		On
Bass		Off
		On
		ダンパーペダルの効果ががかかります。

▶ ASSIGN 1 PEDAL



パラメーター	設定値	説明
Funct.	OFF, Sostenuto, Soft, Damper, FXA On-Off, FXB On-Off, Mem. Prev, Mem. Next, Rotary On/Off, Rotary S/F, Rotary Brake, Perc. On/Off, VibChoOn/Off, Drive On/Off, Part On/Off, XMure FillUp, XMure FillDw, XMure SceneUp, XMure SceneDw, XMure Play, XMure Ending, TW Norm/Soft, FXC On-Off 初期値: Rotary S/F	<p>OFF 機能を割り当てません。 「ASSIGN 1 PEDAL」(P.71) をご参照ください。</p> <p>MEMO 一部の機能はパート (Main, Coupled, Lower or Bass) に設定する必要はありません。</p>

パラメーター	設定値	説明
Organ	Off, On 初期値: On	Off
Main		ペダルを踏んでも効果がかかりません。
Coupled		On
Lower		On
Bass		Off
		ペダルの効果ががかかります。

詳細は「ペダルを接続する」(P.20) をご参照ください。

▶ ASSIGN 2 PEDAL



パラメーターの詳細は、「ASSIGN 1 PEDAL」(P.71) をご参照ください。

▶ ASSIGN 3 PEDAL

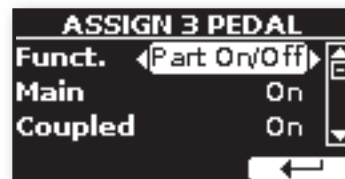

パラメーターの詳細は、「ASSIGN 1 PEDAL」(P.71) をご参照ください。

ペダルの機能の説明

機能	説明
Off	機能を割り当てません。
Sostenuto	ソステヌートを割り当てます。
Soft	ソフトペダルを割り当てます。ソフトペダルを踏んでいる間に演奏した音の音量が下がり、音色がわずかに変化します。
Damper	ダンパーペダルを割り当てます。
FXA On-Off FXB On-Off	MFXA/Bのオン/オフを切り替えます。
Mem. Prev Mem. Next,	ひとつ前、またはひとつ先のメモリーに切り替えます。
Part On/Off	ロータリーのオン/オフを切り替えます。
Rotary S/F	ロータリー・スピーカーの回転速度Slow/Fastを切り替えます。
Rotary Brake	ロータリー・スピーカーの回転を停止します。
Perc On/Off	パーカッションを付加するかどうかを切り替えます。
VibChoOn/Off	ビブラートまたはコーラスのオン/オフを切り替えます。
Drive On/Off	真空管アンプ特有のオーバードライブ・エフェクトのオン/オフを切り替えます。
Part On/Off	Eキーボード・パートのオン/オフを切り替えます。
XMure FillUp XMure FillDw	XMure® アプリのドラムパターンを、ひとつ前 (FillDw) またはひとつ先 (FillUp) のパターンに切り替えます。
XMure SceneUp XMure SceneDw	XMure® アプリのシーンを、ひとつ前 (SceneDw) またはひとつ先 (SceneUp) のシーンに切り替えます。
XMure Play	XMure® アプリのパターン再生/停止を切り替えます。
XMure Ending	エンディング・パターンを選びます。

ファンクション・メニュー

機能	説明
TW Norm/Soft	トーンホイール音色の音量を下げます。詳細は「トーンホイール・オルガン音色パラメーター」(P.50)をご参照ください。
FXC On-Off	MFXCのオン/オフを切り替えます。

▶ EXPRESSION PEDAL



パラメーター	設定値	説明
Funct.	Expression, Modulation, FX Manual, Sostenuato, Soft	<p>Expression : エクスプレッションを割り当てます。</p> <p>Modulation : モジュレーションを割り当てます。</p> <p>FX Manual : エフェクトの Manual パラメーターをコントロールします。詳細は「16: Wah-Wah (ワウワウ)」(P.82) および「17: Cut Filter (カット・フィルター)」(P.82) をご参照ください。</p> <p>Sostenuato : ソステヌートを割り当てます。</p> <p>Soft : ソフトペダルを割り当てます。</p>
Organ	Off, On	<p>Off : エクスプレッションペダルを踏んでも効果がかかりません。</p> <p>On : エクスプレッションペダルの効果がかります。</p>
Main		
Coupled		
Lower		
Bass		

詳細は「ペダルを接続する」(P.20)をご参照ください。

▶ FX PEDAL



パラメーター	設定値	説明
Funct.	Modulation, FX Manual, Sostenuato, Soft	<p>Modulation : モジュレーションを割り当てます。</p> <p>FX Manual : エフェクトの Manual パラメーターをコントロールします。詳細は「16: Wah-Wah (ワウワウ)」(P.82) および「17: Cut Filter (カット・フィルター)」(P.82) をご参照ください。</p> <p>Sostenuato : ソステヌートを割り当てます。</p> <p>Soft : ソフトペダルを割り当てます。</p>
Main	Off, On	<p>Off : Functで割り当てた効果がかかりません。</p> <p>On : Functで割り当てた効果がかります。</p>
Coupled		
Lower		
Bass		

▶ ASSIGN 1, 2 SWITCH



パラメーター	設定値	説明
Funct.	Mem. Prev Mem. Next	ひとつ前、またはひとつ先のメモリーに切り替えます。
	Rotary On/Off	ロータリーのオン/オフを切り替えます。
	Rotary S/F	ロータリー・スピードのSlow/Fastを切り替えます。
	Rotary Brake	ロータリースピーカーの回転を止めます。
	Perc On/Off	パーカッションを付加するかどうかを切り替えます。
	VibChoOn/Off	ビブラートまたはコーラスのオン/オフを切り替えます。
	Drive On/Off	真空管アンプ特有のオーバードライブ・エフェクトのオン/オフを切り替えます。
	Main Hold Lower Hold Coupled Hold	このスイッチで各パートのホールド機能をオン/オフします。
	XMure FillUp XMure FillDw	XMure® アプリのドラムパターンをひとつ前 (FillDw) またはひとつ先 (FillUp) のパターンに切り替えます。
	XMure SceneUp XMure SceneDw	XMure® アプリのシーンを、ひとつ前 (SceneDw) またはひとつ先 (SceneUp) のシーンに切り替えます。
XMure Play	XMure® アプリのパターン再生/停止を切り替えます。	
XMure Ending	エンディング・パターンを選びます。	

▶ WHEEL 1

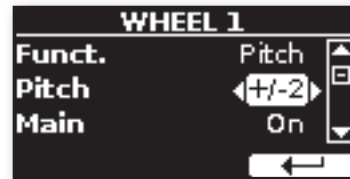

パラメーター	設定値	説明
Funct	Pitch	演奏中の音のピッチを変化させます。
Pitch	0 ~ +/-24	ピッチの変化幅を設定します。
Main	Off, On	Off Wheel 1の効果がかりません。
Coupled		
Lower		
Bass		

ファンクション・メニュー

▶ WHEEL 2

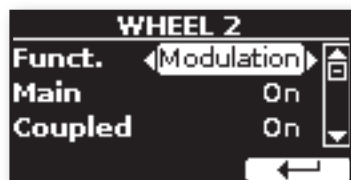

パラメーター	設定値	説明
Funct.	Modulation, Rotary S/F, Expression, FX Manual 初期値: Modulation	Modulation : モジュレーションを割り当てます。 Wheel 2を操作して、演奏中の音にリアルタイムでモジュレーションをかけることができます。 Rotary S/F : ロータリースピードの Slow/Fastを切り替えます。 Expression : エクスプレッションを割り当てます。 FX-Manual : エフェクトの Manual パラメーターをコントロールします。詳細は「16: Wah-Wah (ワウワウ)」(P.82) および「17: Cut Filter (カット・フィルター)」(P.82) をご参照ください。
Organ		Off
Main		Wheel 1の効果がかかりません。
Coupled	Off, On	On
Lower		Wheel 1の効果ががかかります。
Bass		

▶ CONTROL 1/2/3/4/5/6

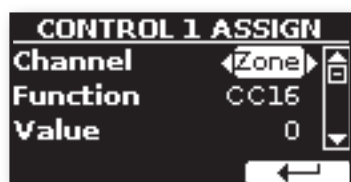

コントロール・ノブ ([C1] ~ [C6]) に様々な機能を割り当てます。

パラメーター	設定値	説明
Channel	1 ~ 16, Zone	1 ~ 16 : MIDIチャンネルを設定します。 Zone : ゾーンのMIDIチャンネルと連動します。ゾーン機能を使うときに設定します。詳細は「マスター・キーボード・ゾーン」(P.61) をご参照ください。
Function	CC1 ~ CC127 NOTE CC#32 (バンクセレクトLSB) は選べません。	CC# コントロール・ノブ [C1] ~ [C6] を動かして送信するコントロール・チェンジを設定します。

TUNING

[MENU/EXIT] ボタン → TUNING



▶ MASTER TUNE



設定値	説明
415.40 Hz ~ 440.00 Hz ~ 466.10 Hz	A4音の周波数を設定します。
440.00 Hz	440.00 Hzと442.00 Hzはファンクション・ボタンで選ぶことができます。
442.00 Hz	

楽器は一般的にA 440にチューニングされます。

1700年代後半から1800年代前半の標準ピッチにはA 415が使われていましたが、その後、標準ピッチは徐々に高くなり、1800年代後半にはA 435が使われるようになりました。そのような経緯を経て、1900年代初期にA 440が標準規格として採用されました。現在もA 440が標準ですが、一部のオーケストラ、特にヨーロッパでは、A 444などのより高いピッチを標準として使用しています。

▶ TEMPERAMENT



NOTE

この機能は、ORGAN TWファミリーのTW1、TW2、FARF、VXの音色にはかかりません。

現代の楽器は、隣り合う音同士がすべて同じ音程差でチューニングされています (Equal Flat) が、音楽ジャンルによっては異なる音律が使われることがあります。

設定値	説明
Equal Flat	オクターブを、12の等しい間隔に分けています。
Equal Stretch (初期値)	Equal Flatを元にしていますが、オクターブを伸ばすことによって、平均律で生じる完全5度の不協和音を回避しています。
VIVO Stretch	Equal Stretchに近いですが、よりピアノ用に調整された音階です。
Vallotti	今日のバロック音楽で使われる音階です。
Just Major	純正律です。#やbを使わず、転調や移調しない曲に適しています。
Pythagorean	古代ギリシャで発明された音律です。3度はやや不完全和音ですが、メロディは平均律よりきれいな響きです。
Mean-Tone	3度の純正を保つために、完全5度を純正律より狭めています。
Werckmeister III	上記のMean-Tone (中全音律) とピタゴラスを組み合わせた音律で、移調しても演奏できます。
Kimberger III	純正律と中全音律を改善したもので、移調ができ、すべての調で演奏できます。
User 1, User 2, User 3	ユーザーによって作られた音律を保存します。

1. 音律を選びます。
2. ファンクション・ボタンでRECALLを選びます。
選んだ音律が反映されます。

Equal Flat、Equal Stretch、Vivo Stretchの編集

Equal Flat、Equal Stretch、Vivo Stretchを選んだ場合は、音律を細かく設定できます。

1. ファンクション・ボタンでEDITを選びます。

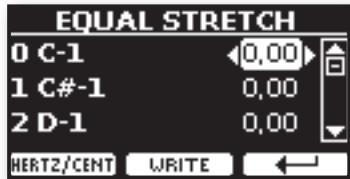

上図はEqual Stretch scaleを選んだ場合の例です。

2. [▲][▼] ボタンまたは鍵盤を弾いて、編集する音を選びます。
3. [DATA ENTRY] ノブまたは [◀] [▶] ボタンで音程を設定します。
4. ファンクション・ボタンで [HERTZ/CENT] を選び、1/100セントごとに音程を設定します。

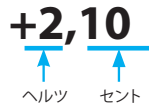

設定値	説明
-99.99 ~ 0 ~ +99.99 (cent)	音程を設定します。

5. ファンクション・ボタンでWRITEを選び、編集した音律を保存します。

ディスプレイに次のような画面が表示されます。



6. [DATA ENTRY] ノブまたは [▲][▼] ボタンで保存する番号を選びます。
7. ファンクション・ボタンでWRITEを選び、保存します。
確認メッセージが表示されます。

平均律 (equal temperament) 以外を選んだ場合

1. 平均律以外 (Pythagorean, Mean-Tone, Werckmeister III, Kimberger III and the Just Major and Minorなど) の音律を選んだ場合、ルート音を指定できます。

下図の部分に ROOT NOTEのボタンが表示されます。



2. ファンクション・ボタンでROOT NOTEを選びます。
ルート音を指定する画面になります。



3. ルート音を選びます。

設定値	説明
C, CG, D, EH, E, F, FG, G, AH, A, BH, B	音階のルート音

4. ファンクション・ボタンで←を選び、設定画面を抜けます。

USER scalesを選んだ場合

下図の部分にEDITのボタンが表示されます。

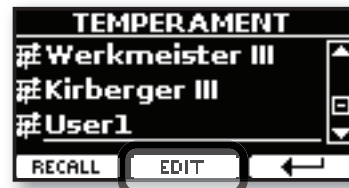

1. ファンクション・ボタンでEDITを選びます。



2. [▲][▼] ボタンまたは鍵盤を弾いて、編集する音を選びます。
3. [DATA ENTRY] ノブまたは [◀] [▶] ボタンで音程を設定します。
4. ファンクション・ボタンで [HERTZ/CENT] を選び、1/100セントごとに音程を設定します。

設定値	説明
-99.99 ~ 0 ~ +99.99 (cent)	チューニング値

5. ファンクション・ボタンでWRITEを選び、編集した音律を保存します。
ディスプレイに確認メッセージが表示されます。
6. ファンクション・ボタンで←を選び、編集画面から抜けます。

MEMORY

[MENU/EXIT] ボタン → MEMORY

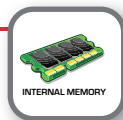

VIVO S8M/S8/S4には2つのマルチエフェクト (FX-AおよびFX-B) プロセッサがあり、各パートに使用できます。

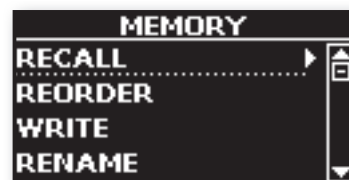

詳細は「メモリーとメモリーセット」(P.53) をご参照ください。

USB MEMORY

[MENU/EXIT] ボタン → USB MEMORY



▶ SONG EXPLORER

VIVO S8M/S8/S4には、USBメモリーに保存されている曲を削除したり、曲の名前を変更したりすることができます (Song Explorer)。詳細は「USBメモリー内の曲を削除する、曲の名前を変更する (Song Explorer)」 (P.59) をご参照ください。

▶ REMOVE

USBメモリーをVIVO S8M/S8/S4のUSB端子から取り外す前に、必ずこの操作を行なってください。詳細は「USBメモリーを安全に取り外す」 (P.22) をご覧ください。

▶ FORMAT

お使いのUSBメモリーをフォーマットします。詳細は「USBメモリーをフォーマットする」 (P.22) をご覧ください。

USB AUDIO

[MENU/EXIT] ボタン → USB AUDIO

USB経由のオーディオ・イン/アウトのレベルを調節します。



パラメーター	設定値
Input Level	-inf ~ 0 dB 初期値: 0 dB
Output Level	-inf ~ 0 dB 初期値: 0 dB

AUDIO INPUT

[MENU/EXIT] ボタン → AUDIO INPUT



▶ LEVEL

設定値	説明
0 ~ 127	オーディオ・イン端子から入る信号の入力レベルを調節します。

BLUETOOTH

[MENU/EXIT] ボタン → BLUETOOTH

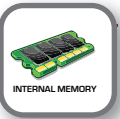

Bluetooth®対応のスマートフォン、タブレット、またはパソコンから、VIVO S8M/S8/S4にワイヤレスで音楽を転送できます。

詳細は「ワイヤレス機能」 (P.64) をご参照ください。

MIDI

[MENU/EXIT] ボタン → MIDI

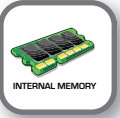

MIDIパラメーターに関する設定をおこないます。

外部シーケンサー・ソフトをはじめ外部MIDI機器とVIVO S8M/S8/S4とでMIDIデータの送受信ができます。



VIVO S8M/S8/S4のキーボード・パートの説明です。

パート	説明
Main	ピアノなどの音色が選ばれている場合、鍵盤を弾いた情報はMIDIのMAINパートに送信されます。 MAIN パート
Coupled	[COUPLED] ボタンを押すと、MAINパートにCOUPLEDパートが追加されます。COUPLEDパートはMAINパートに重ねて、鍵盤全体で演奏できます。 MAIN パート + COUPLED パート
Lower	[LOWER] ボタンを押すとLOWERパートがオンになり、鍵盤が左右2つにスプリット (分割) されます。スプリット・ポイントの左側がLOWERパート、右側がMAINパートになります。 LOWER パート MAIN パート
Bass	[PEDAL] ボタンを押すとBASSパートがオンになり、鍵盤が左右2つにスプリット (分割) されます。スプリット・ポイントの左側がBASSパート、右側がMAINパートになります。 BASS パート MAIN パート
Memory	このパートは、外部機器によって選ばれたメモリーにMIDIメッセージを送受信します。
Organ control	ドロワーフェーダーの位置をMIDI経由でコントロールするためのパートです。

1. 設定するパラメーター・グループ (Reception、Transmission、Midi Set、Save Midi Set) を選びます。

ファンクション・メニュー

▶ RECEPTION



各パートのMIDI受信パラメーターを設定します。また、受信したMIDIメッセージをメモリーに送るかどうかを管理します。

1. 編集するパートを選びます。



上図はMAIN/パートを選んだ例です。

MAIN、COUPLED、LOWER、BASS		
パラメーター	設定値	説明
Status	OFF, ON 初期値: On	ONに設定すると、MIDIデータを受信します。
Channel	1 ~ 16	MIDI情報の受信チャンネルです。
Shift	-48~0~+48 初期値: 0	受信したノート情報を、VIVO S8M/S8/S4の音源に送る前にトランスポートします。半音単位で最大4オクターブの範囲で音程を上下できます。
Modulation		ON メッセージを受信します。 OFF メッセージを受信しません。
Volume		
Panpot		
Expression		
Aftertouch		
Reverb	OFF, ON 初期値: On	
Hold		
Sostenuto		
Soft		
PG (Program Change)		
PB (Pitch Bender)		

パート	MIDI RX チャンネル (初期値)
MAIN	1
COUPLED	2
LOWER	3
BASS	4
Memory	15
Organ control	14

2. Memoryパートを選ぶと、次の画面が表示されます。



Memory		
パラメーター	設定値	説明
Status	OFF, ON 初期値: On	MemoryパートでMIDIメッセージを受信する場合はONに設定します。
Channel	1 ~ 16 初期値: 15	MemoryパートのMIDI受信チャンネルを設定します。

3. Organ Controlパートを選ぶと、次の画面が表示されます。



Organ Control RX		
パラメーター	設定値	説明
Status	OFF, ON 初期値: ON	ONを選ぶと、ドローフェーダーのMIDIメッセージを受信します。受信したMIDIメッセージの詳細は「Draw-faders MIDI Controls」(P.85)をご参照ください。
Channel	1 ~ 16 初期値: 14	MIDI受信チャンネルをOrgan Controlパートに割り当てることができます。

▶ TRANSMISSION



各パートのMIDI送信パラメーターを設定します。Memoryパートの送信メッセージの管理や、COMMONセクションではアクティブセンシング情報も設定できます。

1. 編集するパートを選びます。



上図はMAINパートを選んだ例です。

MAIN、COUPLED、LOWER		
パラメーター	設定値	説明
Status	OFF, ON 初期値: ON	ONに設定すると、MIDIデータを送信します。
Channel	1 ~ 16 初期値: 1	MIDI送信チャンネルを設定します。
Shift	-48~0~+48 初期値: 0	外部機器にノート情報を送信する際にトランスポートして送信します。
Local	OFF, ON 初期値: ON	OFFに設定すると、VIVO S8M/S8/S4の鍵盤と内部音源を切断します。鍵盤を弾いても内部音源が鳴らなくなります。

ファンクション・メニュー

MAIN、COUPLED、LOWER		
パラメーター	設定値	説明
Modulation	OFF, ON 初期値: ON	OFFを設定すると、パラメーター情報をMIDI送信しません。
Volume		
Panpot		
Expression		
Aftertouch		
Reverb		
Hold		
Sostenuto		
Soft		
PG (Program Change)		
PB (Pitch Bender)		

2. Memoryパートを選ぶと、ディスプレイに次のような画面が表示されます。



Memory		
パラメーター	設定値	説明
Status	OFF, ON 初期値: ON	メモリーを呼び出す際にMIDI情報を送信するにはONを設定します。詳細は「メモリーとメモリーセット」(P.53)をご参照ください。
Channel	1 ~ 16 初期値: 15	メモリーパートにMIDI送信するチャンネルを設定します。

3. Organ Controlパートを選ぶと、ディスプレイに次のような画面が表示されます。



Organ Control TX		
パラメーター	設定値	説明
Status	OFF, ON 初期値: On	ONを選ぶと、ドローフェーダーの位置情報のMIDIメッセージを送信します。MIDIメッセージの詳細は「Draw-faders MIDI Controls」(P.85)をご参照ください。
Channel	1 ~ 16 初期値: 14	MIDI送信チャンネルをOrgan Controlパートに割り当てることができます。

4. Commonパートを選ぶと、ディスプレイに次のような画面が表示されます。



Common		
パラメーター	設定値	説明
Active Sensing (FEH)	OFF, ON 初期値: ON	ONに設定すると、MIDI情報 (FEH) を約250ms間隔で絶えず送信します。これは外部機器と正しくMIDI接続されていることを確認するための情報です。外部機器がそれまで受信していたアクティブセンシング (FEH) を受信しなくなると、MIDI接続が切断されたと判断し、その時点で発音している音をリセットするなどの処理をします。

▶ MIDI SET

MIDIセットはMIDI設定のメモリーです。VIVO S8M/S8/S4には6つのMIDI SETを持っています。

1つ目のMIDIセットDexibellは読み取り専用です。MIDIの初期設定を復元するためのセットです。

2つ目のKeyboardZoneも読み取り専用です。ゾーンを使ってMIDIチャンネルを素早く設定するためのセットです。詳細は「マスター・キーボード・ゾーン」(P.61)をご参照ください。

3つ目のPedalboardも読み取り専用です。外部ペダル鍵盤を使用してMIDIチャンネルを簡単に設定するためのセットです。ペダル鍵盤はローカルオフ (VIVO S8M/S8/S4の鍵盤と内部音源は遮断された状態) に設定されます。それ以外の3つ (User 1, User 2, User 3) のセットは、ユーザーのMIDI設定を記憶したり呼び出したりできます。



- [DATA ENTRY] ノブまたは [▲] [▼] ボタンでMIDIセットを選び、ファンクション・ボタンでRECALLを選びます。
- ファンクション・ボタンでSAVEを選び、SAVE MIDI SET画面に移ります。

▶ SAVE MIDI SET



- [DATA ENTRY] ノブまたは [▲] [▼] ボタンで保存するMIDIセットを選びます。ファンクション・ボタンでWRITEを選ぶと、設定が保存されます。

▶ EXPORT MIDI SET

MIDIセットをUSBメモリーに保存できます。

ファンクション・メニュー



1. USBメモリーをVIVO S8M/S8/S4のUSB MEMORY端子に接続します。
詳細は「USBメモリーを接続する」(P.22)をご参照ください。
2. ファンクション・ボタンでOPENを選び、データを保存するフォルダを選びます。
3. ファンクション・ボタンでEXPORTを選びます。

▶ IMPORT MIDI SET

USBメモリーに保存したMIDIセットをロードします。



1. ロードするMIDIセットが入ったUSBメモリーをVIVO S8M/S8/S4に接続します。
詳細は「USBメモリーを接続する」(P.22)をご参照ください。
2. ファンクション・ボタンでOPENを選び、データの入っているフォルダを選びます。
3. ファンクション・ボタンでIMPORTを選びます。

GLOBAL

[MENU/EXIT] ボタン → GLOBAL



このパラメーターは VIVO S8M/S8/S4のグローバル・メモリーに自動的に保存されます。



パラメーター	設定値	説明
Speaker	OFF, ON, AUTO	<p>VIVO S8Mのみ</p> <p>OFF : ライブ演奏などで、S8Mを外部アンプや外部スピーカー・システムに接続して使用する時に選びます。内蔵スピーカーからは音が鳴りません。</p> <p>ON : S8M内蔵スピーカーを使う場合に選びます。ヘッドフォンを接続しても、内蔵スピーカーからも音が鳴ります。</p> <p>AUTO : S8M内蔵スピーカーを使う場合に選びます。ヘッドフォンを接続すると、内蔵スピーカーからは音が鳴りません。</p>

パラメーター	設定値	説明
Auto OFF	Off, 5 min, 10 min, 30 min, 2 hours, 4 hours 初期値: 2 hours	VIVO S8M/S8/S4を一定時間操作しなかった場合、電源が自動でオフになるまでの時間を設定します。 Offを設定すると、電源は自動でオフになりません。
Switch	Global, Memory 初期値: Memory	Global : スイッチの割り当てをグローバル・エリアに保存します。スイッチの割り当ては呼び出されたメモリーには依存しません。 Memory : スイッチの割り当てをメモリー・エリアに保存します。スイッチの割り当ては、呼び出されたメモリーにより異なります。 スイッチの割り当てについての詳細は「ASSIGN 1, 2 SWITCH」(P.72)をご参照ください。
Pedal	Global, Memory 初期値: Memory	Global : ペダルの割り当てをグローバル・エリアに保存します。ペダルの割り当ては呼び出されたメモリーには依存しません。 Memory : ペダルの割り当てをメモリー・エリアに保存します。ペダルの割り当ては、呼び出されたメモリーにより異なります。 スイッチの割り当てについての詳細は「ASSIGN 1 PEDAL」(P.71)をご参照ください。
Wheel	Global, Memory 初期値: Memory	Global : ホイールの割り当てをグローバル・エリアに保存します。ホイールの割り当ては呼び出されたメモリーには依存しません。 Memory : ホイールの割り当てをメモリー・エリアに保存します。ホイールの割り当ては、呼び出されたメモリーにより異なります。 詳細は「WHEEL 1」(P.72)をご参照ください。

SOUND LIBRARY

[MENU/EXIT] ボタン → SOUND LIBRARY

サウンド・ライブラリを VIVO S8M/S8/S4のインターナル・メモリーにインポートし、演奏で使用できます。詳細は「追加音色 (サウンド・ライブラリー)」(P.43)をご参照ください。

SOUND SETUP

[MENU/EXIT] ボタン → SOUND SETUP

演奏用の音色セットを準備できます。

たとえば演奏にピアノ音色だけを使用する場合、ピアノ音色だけを集めたサウンドセットを作成することで、内部メモリーの最大サイズをピアノ音色に使用できます。詳細は「サウンドセット (インポート/エクスポート)」(P.47)をご参照ください。

DexibellのWebサイトからもサウンドセットをダウンロードできます。 <https://www.dexibell.com/>

SOUND LIST

[MENU/EXIT] ボタン → SOUND LIST

内蔵音色の並び順を変更することができます。詳細は「音色リストの順番を並び替える」(P.30)をご参照ください。

FACTORY RESET

[MENU/EXIT] ボタン → FACTORY RESET

VIVO S8M/S8/S4の設定を工場出荷時の状態に戻します。詳細は「工場出荷時の状態に戻す」(P.41)をご参照ください。

FACTORY SOUND

[MENU/EXIT] ボタン →FACTORY SOUND

サウンド・ライブラリーを工場出荷時の状態に戻します。詳細は「工場出荷時の状態に戻す」(P.41)をご参照ください。

BACKUP

[MENU/EXIT] ボタン →BACKUP

データをバックアップします。詳細は「データのバックアップ」(P.41)をご参照ください。

PANIC

[MENU/EXIT] ボタン →PANIC

VIVO S8M/S8/S4の操作や、VIVO S8M/S8/S4とMIDIまたはUSB接続した外部機器の操作によって異音が発生したり、音が止まったりした場合はこの機能を使用します。詳細は「パニック機能」(P.42)をご参照ください。

VERSION INFO

[MENU/EXIT] ボタン →VERSION INFO

VIVO S8M/S8/S4のオペレーティング・システムのバージョン情報を表示します。

24 付録

エフェクト・タイプとパラメーター・リスト

1 : Thru (スルー)

エフェクト・プロセッサをバイパスします。

2 : EP Tremolo (EPトレモロ)

音の振幅を周期的に変調するエフェクトです。エレクトリック・ピアノに効果的です。

パラメーター	設定値	説明
Speed	0.10 ~ 12.50 Hz	変調のスピードを設定します。
Intensity	0 ~ 100	効果の深さを設定します。

3 : Equalizer (イコライザー)

4バンド・ステレオ・イコライザーです。(low, mid x 2, high)

パラメーター	設定値	説明
Low Freq	40 ~ 400 Hz	低域の周波数を設定します。
Low Gain	-12 ~ 0 ~ +12	低域のゲインを設定します。
High Freq	400 Hz ~ 8KHz	高域の周波数を設定します。
High Gain	-12 ~ 0 ~ +12	高域のゲインを設定します。
Mid1 Freq	100Hz ~ 4 KHz	中域 (Mid1) の周波数を設定します。
Mid1 Gain	-12 ~ 0 ~ +12	中域 (Mid1) のゲインを設定します。
Mid1 Q	0.5 ~ 12.0	ゲイン設定の影響を受ける中域 (Mid1) の幅を調整します。 設定値が大きいくほど、幅が狭まります。
Mid2 Freq	100Hz ~ 4KHz	中域 (Mid2) の周波数を設定します。
Mid2 Gain	-12 ~ 0 ~ +12	中域 (Mid2) のゲインを設定します。
Mid2 Q	0.5 ~ 12.0	ゲイン設定の影響を受ける中域 (Mid2) の幅を調整します。 設定値が大きいくほど、幅が狭まります。

4 : Vibrato (ビブラート)

ピッチを定期的に細かく変化させる効果です。

パラメーター	設定値	説明
Rate	0.10 ~ 12.50 Hz	ピッチ変化のスピードを設定します。
Intensity	0 ~ 100	ピッチ変化の量(強さ)を設定します。

5 : Flanger (フランジャー)

音に大きなうねりとピッチの動きを与え、金属的な共鳴効果を生み出します。

パラメーター	設定値	説明
Rate	0.10 ~ 12.50 Hz	変調スピードを設定します。
Intensity	0 ~ 100	効果の強さを設定します。
Feedback	-96 ~ +96 %	エフェクトがかかった音をフィードバックする割合を設定します。 マイナスの値を設定すると、フィードバックする音の位相が反転します。
Balance	0 ~ 100	直接音とエフェクト音の音量バランスを調節します。
PreDelay	0 ~ 100 ms	直接音からどれくらい遅れてフランジャーが効き始めるかを設定します。

パラメーター	設定値	説明
Phase	0 ~ 180 deg	左右のLFO位相差を10度単位で設定します。音が空間的に広がって聴こえます。

6 : Chorus (コーラス)

直接音に加える入力信号の遅れを調節することで、音に厚みと温かさを加え、LFOの位相を左右で互いにずらすことで、音に広がりを与えます。

パラメーター	設定値	説明
Rate	0.10 ~ 12.50 Hz	変調スピードを設定します。
Intensity	0 ~ 100	効果をかける強さを設定します。
Feedback	-96 ~ +96 %	エフェクトがかかった音をフィードバックする割合を設定します。 マイナスの値を設定すると、フィードバックする音の位相が反転します。
Balance	0 ~ 100	直接音とエフェクト音の音量バランスを調節します。
PreDelay	0 ~ 100 ms	直接音からどれくらい遅れてコーラスが効き始めるかを設定します。
Phase	0 ~ 180 deg	左右のLFO位相差を10度単位で設定します。

7 : Phaser (フェイザー)

直接音に位相を変えた音を合わせることによって、音にうねりを出します。エレクトリック・ピアノの音にかけると効果的です。LFOの位相を左右で互いにずらすことで、音に広がりを与えます。

パラメーター	設定値	説明
Rate	0.10 ~ 12.50 Hz	変調スピードを設定します。
Intensity	0 ~ 100	効果をかける強さを設定します。
Feedback	-96 ~ +96 %	エフェクトがかかった音をフィードバックする割合を設定します。 マイナスの値を設定すると、フィードバックする音の位相が反転します。
Phase	0 ~ 180 deg	直接音とエフェクト音の音量バランスを調節します。

8 : Reverb (リバーブ)

部屋やホール、スタジアムなど、音響空間に応じた残響をシミュレートします。

パラメーター	設定値	説明
Level	0 ~ 127	エフェクトをかける量を設定します。
Damping	0 ~ 127	カーペット、木材、レンガ、コンクリートなど、音響空間の素材による音の減衰量を調節します。 設定値が大きくなると、高周波減衰量が増えます。
Room Size	0 ~ 127	シミュレートする部屋のサイズを設定します。
Width	0 ~ 127	リバーブのステレオ幅を設定します。 設定値が大きくなると、ステレオ幅が広がります。
PreDelay	0 ~ 100 ms	直接音からどれくらい遅れてリバーブが効き始めるかを設定します。

9 : Delay (ディレイ)

エコーをシミュレートします。

パラメーター	設定値	説明
Delay L	0 ~ 750 ms	左チャンネルの遅延時間を設定します。
Delay R	0 ~ 750 ms	右チャンネルの遅延時間を設定します。
Feedback	-96 ~ +96 %	エフェクトがかかった音をフィードバックする割合を設定します。 マイナスの値を設定すると、フィードバックする音の位相が反転します。
Wet	0 ~ 100 %	エフェクトがかかった音 (wet) の量を設定します。
Dry	0 ~ 100 %	直接音 (dry) の量を設定します。

10 : Cross Delay (クロス・ディレイ)

高度なステレオ・ディレイの効果が得られます。

各エコー (反射音) は、元となる音の反対側のチャンネルから聞こえます。例えば左チャンネルのエコーは右から聞こえます。

パラメーター	設定値	説明
Delay L	0 ~ 750 ms	左チャンネルの遅延時間を設定します。
Delay R	0 ~ 750 ms	右チャンネルの遅延時間を設定します。
Feedback	-96 ~ +96 %	エフェクトがかかった音をフィードバックする割合を設定します。 マイナスの値を設定すると、フィードバックする音の位相が反転します。
Wet	0 ~ 100 %	エフェクトがかかった音 (wet) の量を設定します。
Dry	0 ~ 100 %	直接音 (dry) の量を設定します。

11 : Triple Tap Delay (トリプル・タップ・ディレイ)

左、右、中央の3方向にディレイ音を生成します。

パラメーター	設定値	説明
Delay L	0 ~ 750 ms	左チャンネルの遅延時間を設定します。
Delay R	0 ~ 750 ms	右チャンネルの遅延時間を設定します。
Delay C	0 ~ 750 ms	センター (L+R) チャンネルの遅延時間を設定します。
Feedback	-96 ~ +96 %	エフェクトがかかった音をフィードバックする割合を設定します。 マイナスの値を設定すると、フィードバックする音の位相が反転します。
Level L	0 ~ 100	左側ディレイ音の音量を設定します。
Level R	0 ~ 100	右側ディレイ音の音量を設定します。
Level C	0 ~ 100	中央ディレイ音の音量を設定します。
Wet	0 ~ 100 %	エフェクトがかかった音 (wet) の量を設定します。
Dry	0 ~ 100 %	直接音 (dry) の量を設定します。

12 : Rotary (ロータリー)

ロータリー・スピーカーによって作られる特徴的なエフェクトで、音に広がりを与えます。オルガン音色に効果的です。

パラメーター	設定値	説明
Speed	Slow, Fast	スピーカーの回転速度です。
Brake	OFF, ON	ホイール・ブレーキをコントロールします。 初期値はOFFで、この時トーン・ホイールは回転しています。 このパラメーターをONにすると、トーン・ホイールの回転が徐々に遅くなり、やがて停止します。
Vibrato Sw	OFF, ON	ビブラートのオン・オフです。

パラメーター	設定値	説明
Vibrato Type	V1, C1, V2, C2, V3, C3	ビブラートまたはコーラスのタイプを選びます。 Vはビブラート、Cはコーラスを表します。

13 : Tremolo (トレモロ)

音の振幅を周期的に変調し、トレモロをかけます。

パラメーター	設定値	説明
Speed	0.10 ~ 12.50 Hz	変調のスピードを設定します。
Intensity	0 ~ 100	効果の深さを設定します。

14 : Tremolo Pan (トレモロ・パン)

通常のトレモロに加え、左右の位相差を設定できます。

パラメーター	設定値	説明
Speed	0.10 ~ 12.50 Hz	変調のスピードを設定します。
Intensity	0 ~ 100	効果の深さを設定します。
Phase	0 ~ 180 deg	左右のLFO位相差を10度単位で設定します。

15 : Overdrive (オーバードライブ)

古い真空管アンプを大音量で鳴らしたときのように、音を歪ませます。ハードロックなどのジャンルで使用されます。

パラメーター	設定値	説明
Drive	1 ~ 100	設定値が大きいほど歪が大きくなります。
Tone	100 Hz ~ 10.0 KHz	特定の倍音を強調、または低減します。
Level	0 ~ 100	エフェクトの音量を設定します。
Low Freq	80 ~ 400	低音域の周波数を設定します。
Low Gain	-12 ~ 0 ~ +12	低周波数のゲインを設定します。
High Freq	800Hz ~ 8KHz	高音域の周波数を設定します。
High Gain	-12 ~ 0 ~ +12	高周波数のゲインを設定します。

16 : Wah-Wah (ワウワウ)

入力信号の音程と周波数を変えてユニークな音を作り出します。

パラメーター	設定値	説明
Mode	Auto, Manual, Envelope	<p>Auto : Manual/パラメーターは内部LFOによって自動的にコントロールされます。</p> <p>Manual : Manual/パラメーターをエクスプレッションペダルまたはWHELL 2でコントロールします。このとき、エクスプレッションペダルをFX-MANUAL機能に割り当てます。詳細は「EXPRESSION PEDAL」(P.72)、「WHEEL 2」(P.73)をご参照ください。このパラメーターはアフタータッチでもコントロールできます。</p> <p>Envelope : エフェクトをエンベロープと鍵盤を弾く音の強さでコントロールします。</p>
Manual	0 ~ 127	<p>エフェクトの効果がかかる中心周波数を設定します。</p> <p>このパラメーターはエクスプレッションペダルまたはWHELL 2でもコントロールできます。このとき、エクスプレッションペダルをFX-MANUAL機能に割り当てます。詳細は「EXPRESSION PEDAL」(P.72)をご参照ください。</p>
Filter	Low Pass, High Pass, Band Pass, Peak	<p>Low Pass : 低周波数域に効果がかかります。</p> <p>High Pass : 高周波数域に効果がかかります。</p> <p>Band Pass : 狭い周波数範囲に効果がかかります。</p> <p>Peak : 特定の中心周波数に効果がかかります。</p>
Low Freq	100Hz ~ 10.0KHz	低域の周波数を設定します。
High Freq	100Hz ~ 10.0KHz	高域の周波数を設定します。
Low Q	0.5 ~ 10.0	低周波、または高周波帯域の幅を調節します。
Hi Q	0.5 ~ 10.0	
LFO Rate	0.1Hz ~ 12.50Hz	変調周波数を設定します。
LFO Curve	Linear, Quadratic	LFOカーブのタイプを設定します。
Balance	0% ~ 100%	直接音とエフェクト音のバランスを調節します。
Env Threshold	-40dB ~ 0dB	エンベロープのスレッシュホールド値を設定します。
Env Attack	0ms ~ 250ms	エンベロープのアタックを設定します。
Env Release	0ms ~ 1000ms	エンベロープのリリースを設定します。

17 : Cut Filter (カット・フィルター)

特定の周波数帯域をカット(低減)します。

パラメーター	設定値	説明
Manual	0 ~ 127	<p>エフェクトをかける中心周波数を設定します。</p> <p>このパラメーターはエクスプレッションペダルまたはWHELL 2でもコントロールできます。このとき、エクスプレッションペダルをFX-MANUAL機能に割り当てます。詳細は「EXPRESSION PEDAL」(P.72)をご参照ください。</p>
Slope	12db/Octave, 24db/Octave	信号をカットする際の傾斜です。1オクターブ当たりの減衰量(デシベル)を選びます。

パラメーター	設定値	説明
Type	Low Pass, High Pass, Band Pass, Peak	<p>Low Pass : カットオフ周波数より高い周波数をカットし、低い周波数がフィルタを通過します。</p> <p>High Pass : カットオフ周波数より低い周波数をカットし、高い周波数がフィルタを通過します。</p> <p>Band Pass : 特定の帯域の周波数がフィルタを通過します。</p> <p>Peak : 特定の中心周波数がフィルタを通過します。</p>
Low Freq	100Hz ~ 10.0KHz	低域の周波数を設定します。
High Freq	100Hz ~ 10.0KHz	高域の周波数を設定します。
Low Q	0.5 ~ 10.0	低周波、または高周波帯域の幅を調節します。
Hi Q	0.5 ~ 10.0	

18 : Compressor (コンプレッサー)

一定の音量レベルを超えた場合に、入力音を圧縮します。

パラメータ	設定値	説明
Threshold	-40dB ~ 0dB	<p>入力信号のスレッシュホールドを設定します。</p> <p>この値を超える入力信号が圧縮され、この値を下回る入力信号は圧縮しません。</p>
Ratio	1:1 ~ inf:1	<p>圧縮の強度を設定します。</p> <ul style="list-style-type: none"> At 1:1 : コンプレッサーは効きません。 出力信号は比率に応じて圧縮されます。 At Inf:1, コンプレッサーはブリック・ウォール・リミッターの役割を果たします。入力レベルに関係なく出力レベルはスレッシュホールドを超えません。
Knee Width	0.0 ~ 1.0	設定値を大きくすると、スレッシュホールド・レベル付近での音量変化が緩やかになります。
Attack Time	0ms ~ 250ms	入力信号がスレッシュホールドを超えた後、コンプレッサーがかかるまでの時間を設定します。
Release Time	0ms ~ 1000ms	入力信号がスレッシュホールドを下回った後でも、コンプレッサーがかかり続ける時間を設定します。
Makeup	-24dB ~ -24dB	コンプレッサーをかけた後の信号をどれくらいブーストするかを設定します。
Stereo Link	Off, On	Onに設定すると、ステレオ・モードで動作します。

VIVO VIVO S8M/S8/S4 音色リスト

MEMO

番号が太字で書かれた音色は、コード・エンハンサー機能が効きます。

Num.	Name	PC	CC00 (MSB)
PIANO			
0001	USA PLT	1	60
0002	USA Live PLT	1	61
0003	USA Classic PLT	1	62
0004	USA Bright PLT	1	63
0005	USA Memory PLT	1	64
0006	USA Rev PLT	1	65
0007	Japan PLT	2	10
0008	Japan Live PLT	2	11
0009	Japan Classic PLT	2	12
0010	Japan Bright PLT	2	13
0011	Japan Memory PLT	2	14
0012	Japan Rev PLT	2	15
0013	VIVO Upright	1	2
0014	Elec.Grand	3	2
0015	E.Grand Trem	3	3
0016	Rock Piano	3	1
E.PIANO			
0017	EPBell Chorus PLT	5	107
0018	EPBell Phaser PLT	5	108
0019	EPBell Tremolo PLT	5	109
0020	EPBell OD PLT	5	110
0021	EPBell Phr+Trm PLT	5	111
0022	EPBell Flanger PLT	5	113
0023	EPBell HardOD PLT	5	114
0024	EPBell Bri+Cho PLT	5	115
0025	EPBell PLT	5	106
0026	EP Ballad PLT	5	122
0027	70s EP Chorus PLT	5	101
0028	70s EP Phaser PLT	5	102
0029	70s EP Tremolo PLT	5	103
0030	70s EP OD PLT	5	104
0031	70s EP Phr+Trm PLT	5	105
0032	70s EP Bright PLT	5	116
0033	70s EP Bri+Cho PLT	5	117
0034	70s EP Bri+Pha PLT	5	118
0035	70s EP Bri+Tre PLT	5	119
0036	70s EP Trm+OD PLT	5	120
0037	70s EP EQ+Trm PLT	5	121
0038	70s EP PLT	5	100
0039	Dirty EPBell PLT	5	112
0040	Dyno Stage	5	0
0041	Dyno Trem	5	7
0042	Dyno Bell	5	8
0043	Suitcase	5	1
0044	Phaser EP	5	2

Num.	Name	PC	CC00 (MSB)
0045	Suitcase Trem	5	9
0046	Suitcase Chr	5	10
0047	Suitcase Chr+Trm	5	11
0048	Wurly	5	5
0049	Trem.Wurly	5	6
0050	Soft E.Piano	5	3
0051	Bright E.Piano	5	4
0052	FM Full Tines	6	0
0053	FM E.Piano	6	1
PLUCKED/PERCUSSIVE			
0054	Doctor Clav	8	2
0055	Cool Clav	8	0
0056	Funky Clav	8	3
0057	Groovy Clav	8	1
0058	Wah-Wah Clav	8	4
0059	Drive Clav	8	5
0060	Vibraphone	12	0
0061	Marimba	13	0
0062	Celesta	9	0
ORGAN TW			
「VIVO S8M/S8/S4 オルガン プリセット 音色リスト」(P.84) をご参照ください。			
STRINGS			
0063	Easy Strings	50	10
0064	FastOrchestra	50	4
0065	Attack Strings	49	2
0066	Choir Strings	52	1
0067	Large Strings	50	5
0068	MellowStrings	50	6
0069	Soft Strings	50	7
0070	5th Strings	50	8
0071	Slow Analog	50	9
0072	Orchestra	49	1
0073	80's Strings	52	0
0074	Syn. Strings	51	1
0075	Pizzicato	46	0
0076	Strings Pad	51	0
0077	StrTape1Dry	49	100
0078	StrTape1Rev	49	101
0079	StrTape1Cut	49	102
0080	CloTape2Dry	43	103
0081	CloTape2Rev	43	104
0082	CloTape2Cut	43	105
0083	VlnsTape1Dry	50	100
0084	VlnsTape1Rev	50	101
0085	VlnsTape1Cut	50	102

Num.	Name	PC	CC00 (MSB)
PAD/CHOIR			
0086	Dexi Heaven	101	1
0087	Fanta Bell	101	0
0088	Warm Pad	90	0
0089	Soft Pad	90	1
0090	Square Pad	90	2
0091	90's Pad	51	2
0092	Space Vox	55	1
0093	Mmh Choir	53	0
0094	Choir Pad	54	1
0095	FlutTape1Dry	74	100
0096	FlutTape1Rev	74	101
0097	FlutTape1Cut	74	102
0098	MaleTape1Dry	53	106
0099	MaleTape1Rev	53	107
0100	MaleTape1Cut	53	108
BRASS/SYNTH			
0101	Full Brass	62	3
0102	Synth Brass	63	0
0103	Poly Brass	63	1
0104	Analog Brass	63	2
0105	Fat Syn Brass	63	3
0106	Trumpet Sect.	57	3
0107	Trumpet	57	2
0108	Horns	61	0
0109	Tenor Sax	67	0
0110	Alto Sax	66	0
0111	Flugelhorn	57	1
0112	Soprano Sax	65	0
0113	Classic Trumpet	57	0
0114	Lucky Lead	83	0
0115	Expressive	83	1
0116	ExpressiveFat	83	2
0117	ExpressiveBell	83	3
0118	Mellow Lyle	83	4
0119	Octave OSC	83	5
0120	Mellow Lead	83	6
0121	Clear Lead	83	7
0122	Saw Solo	83	8
0123	OSC Sync	83	9
0124	Mini Square	83	10
0125	Mini Triangle	83	11
0126	Triangle	83	12
0127	Pure Sine	83	13
0128	Saw Square	83	14
0129	Clear SawSqr	83	15

Num.	Name	PC	CC00 (MSB)
0130	70's SawSqr	83	16
0131	2600 Pulse 50	83	17
0132	2600 Pulse 20	83	18
0133	2600 Pulse0D	83	19
0134	Clear PW	83	20
0135	OB Synth 1	81	0
0136	OB Synth 2	81	1
0137	OB Synth 3	81	2
0138	OB Synth 4	81	3
0139	Lyle Lead	81	4
0140	Super Saw	91	1
0141	Synth Lead 1	82	0
0142	Synth Mellow	82	1
0143	Synth Lead 2	82	2
0144	Synth Lead 3	82	3
0145	Synth Lead 4	82	4
0146	Fast Synth	91	2

Num.	Name	PC	CC00 (MSB)
0147	Poly Saw	91	3
0148	Euro Synth	91	4
0149	Euro Stack	94	0
0150	Poly Chord	94	1
0151	Synth Vox	55	0
0152	Urban Harp	47	1
GITAR/BASS			
0153	Nylon Guitar	25	0
0154	Power GT.	30	1
0155	Muted GT.	30	2
0156	Jazz Guitar	27	0
0157	Rock Bass	35	1
0158	RockSlapBass	38	0
0159	RockSoftSlap	38	1
0160	Elec.Bass	34	2
0161	El.Bass Dark	34	3
0162	Soft Slap Bs	37	0

Num.	Name	PC	CC00 (MSB)
0163	Hard Slap Bs	37	1
0164	Pop Big Bass	34	4
0165	Pop Bass	34	5
0166	Pop Elec.Bass	34	6
0167	Fat Bass	34	7
0168	Contemp.Bass	34	8
0169	PalmMutingBs	34	9
0170	Old Muted	35	2
0171	Fretless Bass	36	0
0172	Upright Bass	33	7
0173	Pedal Bass	39	5
0174	Pedal DoubleBs	33	5
0175	Modular Bass	39	1
0176	Fat Bass	39	2
0177	Reso Bass	39	3
0178	Big Reso Bass	39	4
0179	FM Bass	40	3
0180	Synth Bass	39	0

VIVO S8M/S8/S4 オルガン プリセット音色リスト

Num.	Main Preset	Lower Preset	Bass Preset
TW1/TW2			
0001	00 5320 000	00 4545 440	73
0002	00 4432 000	00 4423 220	85
0003	00 8740 000	00 7373 430	80
0004	00 4544 222	00 4544 220	08
0005	00 5403 000	00 6644 322	28
0006	00 4675 300	00 5642 200	
0007	00 5645 320	00 6845 433	
0008	00 6876 540	00 8030 000	
0009	32 7645 222	42 7866 244	
0010	88 8000 000	60 6000 000	
0011	87 8000 456	88 00 70 770	
0012	88 8800 000	83 8000 000	
0013	86 8600 008	00 4440 000	
0014	80 8800 008	20 7004 000	
0015	87 6543 211	00 6620 000	
0016	88 5324 588	00 7500 000	
0017	80 8000 008	80 8400 008	
0018	88 8233 211		
0019	86 4200 357		
0020	68 6040 000		
0021	88 8604 000		
0022	80 0008 888		
0023	00 8800 000		
FARF			
0001	08 0088 888	80 8000 008	80
0002	80 8000 808	08 0000 800	88

Num.	Main Preset	Lower Preset	Bass Preset
0003	80 8080 808	80 8080 008	
0004	08 0888 808	00 8088 800	
0005	08 8880 800	00 0880 080	
VX			
0001	38 8033 078	03 8800 367	88 0000 080
0002	80 8000 008	08 8000 008	08 0000 088
0003	88 8026 057	08 0800 557	88 0000 008
0004	08 0048 088	03 8000 667	88 0000 088
0005	88 0048 056	05 6700 475	80 0000 088
PIPE			
0001	00 8000 000	08 0000 000	800
0002	08 8000 000	88 0000 000	880
0003	08 8800 000	88 8000 000	888
0004	08 8880 000	88 8800 000	080
0005	88 8888 000	88 8808 000	808
USER 1			
0001	00 8000 000	08 0000 000	800 0000 000
0002	08 8000 000	88 0000 000	880 0000 000
0003	08 8800 000	88 8000 000	888 0000 000
0004	08 8880 000	88 8800 000	080 0000 000
0005	88 8888 000	88 8808 000	808 0000 000
USER 2			
0001	00 8000 000	08 0000 000	800 0000 000
0002	08 8000 000	88 0000 000	880 0000 000
0003	08 8800 000	88 8000 000	888 0000 000
0004	08 8880 000	88 8800 000	080 0000 000
0005	88 8888 000	88 8808 000	808 0000 000

ドローフェーダー MIDIコントロール

CC number	Value	Description	Part	Draw-faders
CC 16	0 ~ 127	0 = 0 1 = 1 2 = 2 3 = 3 4 = 4 5 = 5 6 = 6 7 = 7 8 = 8	Main	Drawbars 16'
CC 17			Main	Drawbars 5 1/3'
CC 18			Main	Drawbars 8'
CC 19			Main	Drawbars 4'
CC 20			Main	Drawbars 2 2/3'
CC 21			Main	Drawbars 2'
CC 22			Main	Drawbars 1' 3/5'
CC 23			Main	Drawbars 1 1/3'
CC 24			Main	Drawbars 1'
CC 70			Lower	Drawbars 16'
CC 71			Lower	Drawbars 5 1/3'
CC 72			Lower	Drawbars 8'
CC 73			Lower	Drawbars 4'
CC 74			Lower	Drawbars 2 2/3'
CC 75			Lower	Drawbars 2'
CC 76			Lower	Drawbars 1' 3/5'
CC 77			Lower	Drawbars 1 1/3'
CC 78			Lower	Drawbars 1'
CC 14			Bass	Drawbars 16'
CC 15			Bass	Drawbars 5 1/3'
CC 25			Bass	Drawbars 8'
CC 26			Bass	Drawbars 4'
CC 27			Bass	Drawbars 2 2/3'
CC 28			Bass	Drawbars 2'
CC 29			Bass	Drawbars 1' 3/5'
CC 30			Bass	Drawbars 1 1/3'
CC 31			Bass	Drawbars 1'

CC number	Value	Description	Percussion
CC 87	0 ~ 63~ 64 ~127	0 = Off, 1 = On	On/Off
CC 88		0 = Normal, 1 = Soft	Normal/Soft
CC 89		0 = Slow, 1 = Fast	Slow/Fast
CC 95		0 = 2nd, 1 = 3rd	2nd/3rd

CC number	Value	Description	Vibrato
CC 84	1,2,3,4,5,6	1 = V1, 2 = C1, 3 = V2, 4 = C2, 5 = V3, 6 = C3	Vibrato mode
CC 69	0 ~ 63~ 64 ~127	0 = Off, 1 = On	ON/OFF panel

CC number	Value	Description	Rotary Leslie
CC 80 (general purpose)	0 ~ 63~ 64 ~127	0 = Off, 1 = On	On/Off
CC 82 (general purpose)		0 = Slow, 1 = Fast	Slow/Fast
CC 81 (general purpose)		0 = Off, 1 = On	Brake On/Off

CC number	Value	Description	Overdrive
CC 83	0 ~ 63~ 64 ~127	0 = Off, 1 = On	On/Off
CC 92	1 ~ 100		Drive
CC 94			Tone
CC 90			Level

25 トラブルシューティング

症状	原因と対策	ページ
電源が勝手にオフになります。	オートパワーオフ機能が設定されています。自動で電源をオフにたくない場合は、オートパワーオフ機能の設定値をOFFに設定してください。	78
電源がオンになりません。	VIVO S8M/S8/S4とACアダプター、電源コードが正しく接続され、コンセントに接続されているか確認してください。	19
	NOTE 付属品以外のACアダプターや電源コードは使用しないでください。誤動作の原因になります。	
VIVO S8M/S8/S4から音が鳴りません。	電源をオフにした直後に電源をオンにしていますか？ 電源をオフにしたあと再び電源をオンにするには、5秒以上の間隔を空けてください。	-
	VIVO S8M/S8/S4の電源をオンにしましたか？	23
VIVO S8M/S8/S4から音が鳴りません。	[VOLUME] ノブが最小になっていませんか？ボリュームを上げてください。	-
	音色を選びましたか？	27
VIVO S8M/S8/S4をアンプに接続すると、音量が小さくなります。	抵抗の入った接続ケーブルを使用していないか？抵抗の入っていない接続ケーブルを使用してください。	-
VIVO S8M/S8/S4のINPUT端子に接続した機器の音量が不十分です。	抵抗の入った接続ケーブルを使用していないか？抵抗の入っていない接続ケーブルを使用してください。	-
	AUDIO INPUTレベルが下がっていませんか？レベルの設定値を上げてください。	75
VIVO S8M/S8/S4のUSB端子に接続した機器のボリュームが不十分です。	USBオーディオ入力レベルが下がっていませんか？レベルの設定値を上げてください。	75
	USBオーディオ出力レベルが下がっていませんか？レベルの設定値を上げてください。	-
楽器のピッチが正しくありません。	「Tuning」または「Temperament」の設定は適切ですか？パラメーターを確認してください。	73
	トランスポートしていませんか？設定を確認してください。	39
外部アンプからハムノイズが聞こえます。	VIVO S8M/S8/S4と接続した外部アンプまたは外部機器の電源は、VIVO S8M/S8/S4とは別のコンセントに接続していますか？ アンプまたはその他の機器の電源を、VIVO S8M/S8/S4と同じコンセントに接続してください	-
	近くで使用している携帯電話が干渉している可能性があります。携帯電話の電源を切るか、機器から離れた場所で使用してください。	-
USBメモリーの読み書きができません。	USBメモリーのフォーマットを確認してください。VIVO S8M/S8/S4は、FAT形式でフォーマットされたUSBメモリーに対応しています。お使いのUSBメモリーが他の方法でフォーマットされている場合は、MS-DOS FATとして再フォーマットしてください。	-
USBメモリーに保存できません。	USBメモリーにライトプロテクトがかかっていますか？	-
	USBメモリーに十分な空き容量がありますか？	-
録音の開始や停止が意図したとおりに動かない。	USBメモリーに十分な空き容量がありますか？	-
曲が再生できない。	VIVO S8M/S8/S4で再生できるファイルタイプかどうか確認してください。	60
	曲データが破損している可能性があります。	-
この「dexi-organ-xx」モデル名が、外部機器のBluetoothデバイスリストに表示されません。	VIVO S8M/S8/S4を外部機器から見えるように設定していますか？	64
外部機器で再生した音楽データを、VIVO S8M/S8/S4で聴くことができません。	VIVO S8M/S8/S4と外部機器とで正しくペアリングをおこないましたか？	63

26 技術仕様

ITEMS		VIVO S8	VIVO S4	VIVO S8M
KEYBOARD TYPE		Graded: 88 keys Hammer action Triple contact - ivory feel	73 keys Hammer action Triple contact	88 keys Hammer action Triple contact
TONE GENERATOR		T2L: Sampling and Modelling Technology		
MODELLING		Reactive to player articulation (Orchestral sounds)		
SAMPLING		XXL wave size, holophonic recording up to 15 seconds on lower piano notes		
SOUND WAVE FORMAT		24 bit linear - 48 KHz (Internal processing and DSP at 32 bit floating)		
DIGITAL ANALOG CONVERSION (DAC)		24 bit linear - 48 KHz, Dynamic Range, S/N:106dB		
MAXIMUM POLYPHONY		Unlimited with 320 Oscillator		
ORGAN TYPES		TW1, TW2, FARF, VX, PIPE + User1, User2 downloadable from website		
SOUNDS		Over 100 Organ Preset + 178 Sounds + User downloadable from website (Compatible with .sf2)		
MEMORY		Internal: 81 User: Unlimited loadable from USB Memory		
KEYBOARD MODE		4 Parts (Main, Lower, Coupled, Bass) + 4 MIDI Zones		
TOUCH SENSITIVITY		7 Types + Fixed		
REVERB		24 Types		
EFFECTS		Rotary, Overdrive, Vibrato/Chorus for Organ + 12 independent DSP Effects (3 x 4 Parts) using "seamless changes" technology at effect recall		
MASTER EQUALIZER		3-band Digital Equalizer		
CHORD ENHANCER		Yes		
CONTROLLERS		FX Encoder x 6		
		Data Entry/Song Volume Encoder x 1		
		Master Volume Knob		
		Wheel 1, Wheel 2		
		2 x Assign Buttons		
PLAYER AUDIO		.wav, .aiff, .mp3, in all format, frequency and bit rate		
RECORDER AUDIO		.wav (48 kHz, 32-bit floating) on USB Memory		
MASTER TUNING		YES: 415,4Hz to 466,1 Hz (adjustable increments of 0,1 Hz) + 2 Preset (440 Hz, 442 Hz)		
TEMPERAMENT		9 Types + 3 User		
BLUETOOTH® WIRELESS CONNECTION		Streaming Audio Input, MIDI BLE 4.2		
RHYTHM PATTERNS		X MURE APP for i-Phone and i-Pad (FREE) with multitracks audio patterns		
CONNECTORS	DC IN socket	for supplied AC adaptor		
	AUDIO IN jack	Stereo miniature phone type		
	PHONES jacks	1 x Stereo miniature phone type 1 x Stereo 1/4-inch phone type		
	Unbalanced Output (L/Mono, R) jacks	Assignable as SUB OUTPUT	No Assignable	
	Balanced Output (L, R)	1/4-inch phone type x 2 XLR type x 2		
	USB COMPUTER (Type B port)	Digital Audio OUT on USB (24 bit, 48 KHz) Digital Audio IN on USB (24 bit, 48 KHz)		
	USB MEMORY (Type A port)	To Host (MIDI), To Device (MEMORY)		
	MIDI sockets	IN, OUT, THRU		
	DAMPER Pedal (HOLD) socket	Progressive Damper Action Pedal with sympathetic resonance simulation (Accept on/off pedal also)		
	ASSIGN 1 Pedal [FOOT] socket	Assignable		
	ASSIGN 2 Pedal [EXPRESSION] socket	Assignable		
ASSIGN 3 Pedal [FX] socket	Assignable			
SPEAKERS		Not amplified		2 Full range x 8.9 cm (3,5 inches)
RATED POWER OUTPUT				35 W x 2 max THD+N < 0.1%
VOLUME LEVEL SPL				108.1 dB max
POWER SUPPLY		24V DC 2.5A , supplied AC/DC adaptor		
POWER CONSUMPTION		Stand By: < 0,2 W Maximum: 11 W "ErP" LEVEL VI for Echo efficiency on stand-by consumption		Stand By: < 0,2 W Maximum: 30 W "ErP" LEVEL VI for Echo efficiency on stand-by consumption

技術仕様

ITEMS	VIVO S8	VIVO S4	VIVO S8M
DIMENSIONS	1270 (W) x 354 (D) x 128 (H) 50 (W) x 13-15/16 (D) x 5-1/16 (H) inches	1077 (W) x 370 (D) x 136 (H) 42-7/16 (W) x 14-5/8 (D) x 5-3/8 (H) inches	1270 (W) x 375 (D) x 126 (H) 50 (W) x 14-13/16 (D) x 5 (H) inches
WEIGHT	17.9 kg (excluding AC adaptor) 39 lbs 8 oz (excluding AC adaptor)	11.8 kg (excluding AC adaptor) 26 lbs 1 oz (excluding AC adaptor)	15.4 kg (excluding AC adaptor) 34 lbs (excluding AC adaptor)
SUPPLIED ACCESSORIES	Quick Guide (英語) AC adaptor (DEXIBELL DYS602-240250-18208A) Damper Pedal (DEXIBELL DX CP1)		
OPTIONS (sold separately)	DX HF7 Professional Headphones, Music rest		

- Bluetooth®のワードマークおよびロゴは Bluetooth SIG, Inc. が所有する登録商標であり、PROEL/Dexibellはこれらのマークをライセンスに基づき使用しています。

NOTE

製品の都合により、仕様および説明は予告なく変更される場合があります。

27 インデックス

Symbols

A

AC Adaptor	17
Adding a Library	35
Audio Backing Tracks	52
AUDIO INPUT	62
AUTO OFF	21

B

BASS Part	25
Bluetooth®	53

C

Computer	18
CONTROLS	58
COUPLED FX	58
COUPLED SETTING	58
Cursor	22
Cursor Operation	22

D

DC IN jack	17
Demo	21
Digital Player devices	
Connecting	18
Display	22

E

Effect	
Reverb Effect	28
Export	
Exporting the Internal Memory Set	45
Exporting a Sound Set	38

F

Factory Sounds	32
File name	
Assigning the Name You Specify	23

G

GLOBAL	65
--------	----

H

Headphones	18
------------	----

I

Import	
Importing Memory Set	46
Importing a Sound Set	38

J

K

KEYBOARD TOUCH	58
----------------	----

L

LOWER FX	58
LOWER SETTING	58

M

MASTER EQ	58
MASTER TUNE	60
Memories	
Exporting the Internal Memory Set in the USB Memory	45
Importing Memory Set from the USB Memory into Internal Memory.	46
Recalling your settings from an USB Memory	45
Recalling your settings from Internal Memory	43
Renaming a Memory	45
MEMORY	62
MIDI	19,62
MIDI zones	50
Music Rest	20

N

O

P

Pairing	53
Parameters	
GLOBAL	65
Pedals	17
Player Devices	18
Power On/Off	20
Turning the Power On/Off	20

Q

Quick Guide	14
-------------	----

R

Record	
Recording Your Performance	49
Rename	
Renaming a Memory	45
Reverb	
Reverb Effect	28
REVERB	58

S

SETTING	
SETTING Parameters Group	57
Song	
Playing a Song	47
Sound Library	34
Sounds	
Personalizing Your Sounds T2L	39
Sound Setup	38
Specifications	71

Split

Splitting the Keyboard Range and Playing Two Different Tones	25
--	----

SPLIT MODE	58
------------	----

T

T2L EDITOR	58
T2L-Modelling	39
TEMPERAMENT	61
TRANSCOPE	58
Troubleshooting	70
TUNE	
MASTER TUNE	60
TUNING	60

U

USB host	19
USB Memory	
Connecting an USB Memory	19
Exporting the Internal Memory Set in the USB Memory	45
Importing Memory Set from the USB Memory into Internal Memory.	46
Recalling your settings from an USB Memory	45

V

W

Wireless	
Already Paired Mobile Device	54
Pairing a Mobile Device	53

X

X MURE	52
--------	----

Y

Z

Zone (MIDI)	50
-------------	----



This product complies with the requirements of EMC Directive 2004/108/EC.

For European Countries

NOTICE

This Class B digital apparatus meets all requirements of the Canadian Interference-Causing Equipment Regulations.

AVIS

Cet appareil numérique de la classe B respecte toutes les exigences du Règlement sur le matériel brouilleur du Canada.

For Canada

EUROPEAN COMMUNITY DECLARATION OF CONFORMITY Radio and Telecommunications Terminal Equipment.

Dexibell declares that the wireless module of this unit is in compliance with the essential requirements and other relevant provisions of Directive 1999/5/EC.

For European Countries

IMPORTANT NOTICE FOR THE UNITED KINGDOM

IMPORTANT: THE WIRES IN THIS MAINS LEAD ARE COLOURED IN ACCORDANCE WITH THE FOLLOWING CODE.

BLUE: NEUTRAL
BROWN: LIVE

As the colours of the wires in the mains lead of this apparatus may not correspond with the coloured markings identifying the terminals in your plug, proceed as follows:
The wire which is coloured BLUE must be connected to the terminal which is marked with the letter N or coloured BLACK.
The wire which is coloured BROWN must be connected to the terminal which is marked with the letter L or coloured RED.
Under no circumstances must either of the above wires be connected to the earth terminal of a three pin plug.

お問い合わせの窓口

本書をご覧いただいても解決できない問題がございましたら、Dirigentカスタマーサポートまでご連絡ください。

なお、サポート・サービスをご利用いただくためには、Dirigentへのユーザー登録が必要です。登録の確認ができない場合、サポート・サービスをご利用いただくことができません。予めご了承ください。

■ Dirigentへのご登録方法:

Dirigentサポートページにアクセスし、Dexibellオンライン登録フォームよりご登録をお願いいたします。

■ Dirigentカスタマーサポート:

本製品お問い合わせは、以下Dirigentサポートサイトにてご登録の上、専用お問い合わせフォームをご利用ください。

- Dirigentサポートサイト:<https://dirigent.jp/support/>

Dirigent

Dexibell国内輸入総代理店 株式会社銀座十字屋ディリгент事業部

DEXIBELL

DEXIBELL
is a brand of

PROEL SPA
(Worldwide Headquarters)
Via alla Ruenia, 37/43
64027 Sant'Omero (TE) - ITALY
Tel. +39 0861 81241
Fax +39 0861 887862
P.I. 00778590679
N.Reg.AEE IT 08020000002762

info@dexibell.com
dexibell.com

Dexibell製品国内輸入総代理店：
株式会社銀座十字屋ディリгент事業部
〒104-0045 東京都中央区築地4-4-15-10F
<https://dirigent.jp/>

Dirigent